

SPECYFIKACJA TECHNICZNA WYKONANIA I ODBIORU ROBÓT BUDOWLANYCH

Dla zadania:

PRZEBUDOWA POZIOMÓW INSTALACJI CENTRALNEGO
OGRZEWANIA W BUDYNKU PRZY
UL.ROCZKOWSKIEGO 2 I 4 W PIEKARACH ŚLĄSKICH

Inwestor:

Wspólnota Mieszkaniowa przy ul. Ks. J. Roczkowskiego 2 w Piekarach
Śląskich Ul. Gen. Jerzego Ziętka 60, 41-940 Piekary Śląskie

Reprezentowana przez Zakład Gospodarki Mieszkaniowej
ul. Gen. Jerzego Ziętka 60, 41-940 Piekary Śląskie

Branża sanitarna

ZAWARTOŚĆ OPRACOWANIA:

I. SPECYFIKACJA TECHNICZNA KOD

CPV

45331100-7 Instalowanie centralnego ogrzewania

Opracował: mgr inż. Arkadiusz Turek

Maj, 2023

SPECYFIKACJA OGÓLNA WYKONANIA I ODBIORU ROBÓT BUDOWLANYCH

1. WSTĘP

- 1.1 Przedmiot opracowania ST
- 1.2 Zakres stosowania ST
- 1.3 Zakres robót objętych ST
- 1.4 Określenia podstawowe
 - 1.4.1. Obiekt budowlany
 - 1.4.2. Budynek
- 1.5 Ogólne wymagania dotyczące robót
 - 1.5.1. Przekazanie terenu budowy
 - 1.5.2. Zabezpieczenie placu budowy
 - 1.5.3. Organizacja robót budowlanych
 - 1.5.4. Ochrona środowiska
 - 1.5.5. Ochrona przeciwpożarowa
 - 1.5.6. Bezpieczeństwo i higiena pracy
 - 1.5.7. Ochrona i utrzymanie robót
 - 1.5.8. Opis robót towarzyszących
 - 1.5.9. Dokumentacja projektowa
 - 1.5.10. Zgodność robót z dokumentacją projektową i SST
 - 1.5.11. Stosowanie się do prawa i innych przepisów

2. Materiały

- 2.1 Źródła uzyskiwania materiałów do elementów konstrukcyjnych.
- 2.2 Przechowywanie i składowanie materiałów

3. Sprzęt

4. Transport

- 4.1 Ogólne wymagania dotyczące transportu
- 4.2 Transport materiałów.
- 4.3 Odbiór i przyjmowanie materiałów, wyrobów i urządzeń

5. Wykonywanie robót.

- 5.1 Wymagania ogólne
- 5.2 Wymagania dotyczące robót
 - 5.2.1. Ustanowienia kierownika budowy
 - 5.2.2. Prowadzenie dziennika budowy (robót)
 - 5.2.3. Prowadzenie dziennika budowy (robót). Organizacja pracy na budowie

6. Kontrola jakości robót

- 6.1 Program zapewnienia jakości
- 6.2 Zasady kontroli jakości robót.

6.3. Dokumenty budowy

7. Obmiar robót

- 7.1 Ogólne zasady obmiaru robót

8. Odbiór robót

- 8.1 Odbiór frontu robót.
- 8.2 Próby montażowe. Rozruch.
- 8.3 Odbiór robót Próby montażowe.
 - 8.3.1. Wymagania ogólne.
 - 8.3.2. Odbiory międzyoperacyjne.
 - 8.3.3. Odbiór częściowy.
 - 8.3.4. Odbiór końcowy.
- 8.4 Przekazanie do eksploatacji. Rękojmia.
- 8.5 Odbiór pogwarancyjny
- 8.6 Dokumentacja powykonawcza

9. Podstawa płatności

- 9.1 Ustalenia ogólne

SPECYFIKACJA OGÓLNA WYKONANIA I ODBIORU ROBÓT BUDOWLANYCH

1. WSTĘP

1.1 Przedmiot opracowania ST

Przedmiotem niniejszej specyfikacji technicznej są wymagania dotyczące wykonania i odbioru robót przebudowy centralnego ogrzewania w budynku wielorodzinnym przy ul. Roczkowskiego 2 i 4 w Piekarach Śląskich

1.2 Zakres stosowania ST

Specyfikacja techniczna (ST) stanowi podstawę opracowania szczegółowej specyfikacji technicznej (SST) stosowanej jako dokument przetargowy i kontraktowy przy zlecaniu i realizacji robót wymienionych w pkt. 1.1

Odstępstwa od wymagań podanych w niniejszej specyfikacji mogą mieć miejsce tylko w przypadkach małych prostych robót i konstrukcji drugorzędnych o niewielkim znaczeniu, dla których istnieje pewność, że podstawowe wymagania będą spełnione przy zastosowaniu metod wykonania na podstawie doświadczenia i przy przestrzeganiu zasad sztuki budowlanej.

1.3 Zakres robót objętych ST

Ustalenia zawarte w niniejszej specyfikacji obejmują wymagania ogólne, wspólne dla robót budowlanych objętych specyfikacjami technicznymi i szczegółowymi specyfikacjami technicznymi.

1.4 Określenia podstawowe

1.4.1. Obiekt budowlany należy

przez to rozumieć:

- budynek wraz z instalacjami i urządzeniami technicznymi
- budowlę stanowiącą całość techniczno – użytkową wraz z instalacjami i urządzeniami - obiekt małej architektury

1.4.2. Budynek

– należy przez to rozumieć taki obiekt budowlany, który jest trwale związany z gruntem, wydzielony z przestrzeni za pomocą przegród budowlanych oraz posiada fundamenty i dach.

1.5 Ogólne wymagania dotyczące robót

Wykonawca robót jest odpowiedzialny za jakość ich wykonania oraz za zgodność z dokumentacją projektową, SST i poleceniami inspektora nadzoru.

1.5.1. Przekazanie terenu budowy

Zamawiający w określonym terminie zapisanym w umowie przekaże Wykonawcy plac budowy wraz z dokumentacją projektową, ST oraz jeden egzemplarz Kontraktu.

Na Wykonawcy od chwili przekazania placu budowy spoczywa obowiązek jego ochrony, dbania o jego stan. Wykonawca zobowiązany jest zabezpieczyć teren budowy przed dostępem osób trzecich, jak również prowadzić roboty w sposób nie utrudniający korzystania ze swoich praw przez osoby trzecie.

Wykonawca jest zobowiązany do przestrzegania warunków wydanych przez jednostki uzgadniające oraz opiniujące.

Wykonawca będzie odpowiedzialny za przechowywanie na budowie kompletu dokumentacji projektowej przekazanej przez Zamawiającego i aktualizację poprzez umożliwienie projektantowi (działającemu na zlecenie Zamawiającego) w ramach nadzoru autorskiego w razie zaistniałych konieczności wprowadzania zmian.

1.5.2. Zabezpieczenie placu budowy

Wykonawca jest zobowiązany do zabezpieczenia terenu budowy w okresie trwania realizacji kontraktu aż do zakończenia i odbioru ostatecznego robót.

Koszt zabezpieczenia terenu budowy nie podlega odrębnej zapłacie i przyjmuje się, że jest włączony w cenę umowy. Wykonawca odpowiada za zabezpieczenie i utrzymanie w należyłym stanie mienia osób trzecich.

1.5.3. Organizacja robót budowlanych

Za organizację robót budowlanych odpowiada Wykonawca, wszystkie prace powinny być prowadzone tak, aby nie były uciążliwe dla funkcjonowania mieszkańców sąsiednich budynków.

1.5.4. Ochrona środowiska

Wykonawca ma obowiązek znać i stosować w czasie prowadzenia robót wszelkie przepisy dotyczące ochrony środowiska naturalnego.

W okresie trwania budowy i wykonywania robót wykończeniowych Wykonawca będzie unikać uszkodzeń lub uciążliwości dla osób lub własności społecznej, a wynikających ze skażenia, hałasu lub innych przyczyn powstałych w następstwie jego sposobu działania.

Stosując się do tych wymagań, Wykonawca będzie miał szczególny wzgląd na:

- lokalizację baz, warsztatów, magazynów, składowisk,
- środki ostrożności i zabezpieczenia przed:
 - a) zanieczyszczeniem powietrza pyłami i gazami,
 - b) możliwością powstania pożaru.

Wykonawca ma obowiązek znać i stosować w czasie prowadzenia robót wszelkie przepisy dotyczące ochrony środowiska naturalnego.

W okresie trwania budowy i wykonywania robót wykończeniowych Wykonawca będzie

- utrzymywać teren budowy
- podejmować wszelkie konieczne kroki mające na celu stosowanie się do przepisów i norm dotyczące ochrony środowiska na terenie i wokół terenu

budowy oraz będzie unikać uszkodzeń lub uciążliwości dla osób lub własności społecznej, a wynikających ze skażenia hałasu lub przyczyn powstałych w następstwie jego sposobu działania

1.5.5. Ochrona przeciwpożarowa

Wykonawca będzie przestrzegać przepisów ochrony przeciwpożarowej. Wykonawca będzie utrzymywać sprawny sprzęt przeciwpożarowy, wymagany odpowiednimi przepisami, na terenie baz produkcyjnych, w pomieszczeniach biurowych, mieszkalnych i magazynowych oraz w maszynach i pojazdach.

Materiały łatwopalne będą składowane w sposób zgodny z odpowiednimi przepisami i zabezpieczone przed dostępem osób trzecich.

Wykonawca będzie odpowiedzialny za wszelkie straty spowodowane pożarem wywołanym jako rezultat realizacji robót albo przez personel wykonawcy.

1.5.6. Bezpieczeństwo i higiena pracy

Podczas realizacji robót budowlanych Wykonawca będzie przestrzegał przepisów dotyczących bezpieczeństwa i higieny pracy .

Wykonawca zapewni odpowiednie zaplecze socjalne dla pracowników, sprzęt oraz odzież roboczą. Wykonawca zapewni i będzie utrzymywał wszelkie urządzenia i zabezpieczające, socjalne oraz sprzęt i odpowiednią dla ochrony życia i zdrowia zatrudnionych na budowie.

Wykonawca zadba by pracownicy nie wykonywali prac w warunkach niebezpiecznych, szkodliwych dla zdrowia.

Wykonawca zadba o odpowiednie przeszkolenia swoich pracowników z zakresu BHP przed podjęciem prac.

Podczas realizacji robót wykonawca będzie przestrzegać przepisów dotyczących bezpieczeństwa i higieny pracy.

W szczególności wykonawca ma obowiązek zadbać, aby personel nie wykonywał pracy w warunkach niebezpiecznych, szkodliwych dla zdrowia oraz nie spełniających odpowiednich wymagań sanitarnych.

Wszystkie koszty związane z zagwarantowaniem prac z zachowaniem wszystkich przepisów BHP ponosi Wykonawca.

Uznaje się, że wszelkie koszty związane z wypełnieniem wymagań określonych powyżej nie podlegają odrębnej zapłacie i są uwzględnione w cenie umownej.

1.5.7. Ochrona i utrzymanie robót

Wykonawca będzie odpowiedzialny za ochronę robót i za wszelkie materiały i urządzenia używane do robót od daty rozpoczęcia do daty odbioru ostatecznego.

1.5.8. Opis robót towarzyszących

- zabezpieczenie terenu budowy o zabezpieczenie mienia osób trzecich

- w miejscach robót spawalniczych i przycinania przewodów szlifierką, elementy narażone na działanie iskier zabezpieczyć niepalnymi kocami
- w czasie robót wykonać zabezpieczenia miejsca pracy przed dostępem osób niepowołanych
- wykonanie czynności związanych z likwidacją stanowiska roboczego
- uporządkowanie terenu po wykonaniu robót

Wszystkie niezbędne koszty robót tymczasowych i prac towarzyszących winny być uwzględnione w oferowanej cenie za realizacją przedmiotowego zamówienia. Cena jednostkowa robót podstawowych lub wynagrodzenie ryczałtowe będzie uwzględniać wszystkie roboty tymczasowe i prace towarzyszące, jak również inne czynności, badania i wymagania.

1.5.9. Dokumentacja projektowa

Przekazana dokumentacja projektowa ma zawierać opis, część graficzną, obliczenia i dokumenty, zgodne z wykazem podanym w szczegółowych warunkach umowy, uwzględniającym podział na dokumentację projektową:

- dostarczoną przez Zamawiającego
- sporządzoną przez Wykonawcę

1.5.10. Zgodność robót z dokumentacją projektową i SST

Dokumentacja projektowa, SST oraz dodatkowe dokumenty przekazane Wykonawcy przez Inspektora nadzoru stanowią załączniki do umowy, a wymagania wyszczególnione w choćby jednym z nich są obowiązujące dla Wykonawcy tak, jakby zawarte były w całej dokumentacji.

W przypadku rozbieżności w ustaleniach poszczególnych dokumentów obowiązuje kolejność ich ważności wymieniona w „Ogólnych warunkach umowy”

Wykonawca nie może wykorzystywać błędów lub opuszczeń w dokumentach kontraktowych, a o ich wykryciu winien natychmiast powiadomić Inspektora nadzoru, który dokona zmian i poprawek

W przypadku stwierdzenia ewentualnych rozbieżności podane na rysunku wielkości liczbowe wymiarów są ważniejsze od skali rysunków.

Wszystkie wykonane roboty i dostarczone materiały mają być zgodne z dokumentacją projektową o SST.

Wielkości określone w dokumentacji projektowej i w SST będą uważane za wartości docelowe, od których dopuszczalne są odchylenia w ramach określonego przedziału tolerancji. Cech materiałów i elementów budowli muszą być jednorodne i wykazywać zgodność z określonymi wymaganiami, a rozrzuty tych cech nie mogą przekraczać dopuszczalnego przedziału tolerancji.

W przypadku, gdy dostarczane materiały lub wykonywane roboty nie będą zgodne z dokumentacją projektową lub SST i mają wpływ na niezadowalającą jakość elementu budowli. to takie materiały zostaną zastąpione innymi, a elementy budowli rozebrane i wykonane ponownie na koszt wykonawcy.

1.5.11. Stosowanie się do prawa i innych przepisów

Wykonawca zobowiązany jest znać wszelkie przepisy wydane przez organy administracji państwowej i samorządowej, które są w jakikolwiek sposób związane z robotami i będzie w pełni odpowiedzialny za przestrzeganie tych praw, przepisów i wytycznych podczas prowadzenia robót .

Wykonawca będzie przestrzegać praw patentowych i będzie w pełni odpowiedzialny za wypełnienie wszelkich wymagań prawnych odnośnie wykorzystania opatentowanych urządzeń lub metod i w sposób ciągły będzie informować Inspektora nadzoru o swoich działaniach, przedstawiając kopie zezwoleń i inne odnośne dokumenty.

2. Materiały

Materiały nie odpowiadające wymaganiom Projektu i STWiOR zostaną przez Wykonawcę wywiezione z terenu budowy. Każdy rodzaj robót w których znajdują się niezbadane i niezaakceptowane materiały Wykonawca wykonuje na własne ryzyko, licząc się z jego nieprzyjęciem i niezapłaceniem.

Wybrany i zaakceptowany rodzaj materiału nie może być zmieniany bez zgody Inwestora. Zastosowane materiały i urządzenia powinny posiadać parametry nie gorsze, niż zastosowane w projekcie.

Ciężar wykazania równoważności zastosowanego materiału/urządzenia spoczywa na Wykonawcy.

Jeśli materiały nie spełniające wymagań zostaną wbudowane lub zastosowane to na polecenie Inspektora Nadzoru Wykonawca wymieni je na właściwe na własny koszt niezależnie od stopnia zaawansowania robót

2.1 Źródła uzyskiwania materiałów do elementów konstrukcyjnych.

Wykonawca przedstawi Inspektorowi nadzoru szczegółowe informacje dotyczące zamawiania materiałów i odpowiednie aprobaty techniczne lub świadectwa badań laboratoryjnych oraz próbki do zatwierdzenia przez inspektora nadzoru.

Wykonawca zobowiązany jest do prowadzenia ciągłych badań określonych w SST w celu udokumentowania, że materiały uzyskane z dopuszczonego źródła spełniają wymagania SST w czasie postępu robót.

Pozostałe materiały budowlane powinny spełniać wymagania jakościowe określone Polskimi Normami, aprobatami technicznymi o których mowa w SST.

2.2 Przechowywanie i składowanie materiałów

- Sposób składowania materiałów instalacyjnych w magazynach, jak i konserwacja tych materiałów powinny być dostosowane do rodzaju materiałów.
- Materiały, aparaty i urządzenia należy przechowywać w pomieszczeniach zamkniętych przystosowanych do tego celu, suchych, przewietrzanych i dobrze oświetlonych.
- Kształtowniki stalowe o większych przekrojach i niektóre materiały budowlane można składować na placu, jednak w miejscu, gdzie nie będą narażone na uszkodzenia mechaniczne, działanie korozji (przy odpowiednim zabezpieczeniu) itp.
- Przy składowaniu poszczególnych rodzajów materiałów należy przestrzegać następujących wymagań:

- a) rury instalacyjne stalowe i miedziane należy składować w pomieszczeniach suchych, w oddzielnych dla każdego wymiaru przegrodach — w wiązkach
- b) rury instalacyjne z tworzyw sztucznych (w kręgach lub sztangach) zaleca składować w pomieszczeniach, lecz dopuszcza się również składowanie pod wiatą, lub na wolnym powietrzu przykryte folią lub papą
- c) materiały izolacyjne (wełny mineralne i pianki) należy przechowywać w pomieszczeniach suchych i przewiewnych
- d) silniki elektryczne, aparaty itp. należy składować w pomieszczeniach suchych i ogrzewanych, zabezpieczonych od kurzu, na podłodze lub drewnianych podkładach;
- e) wyroby metalowe i drobniejsze stalowe wyroby hutnicze, jak druty, liny, cienkie blachy, drobne kształtowniki itp., należy składować w pomieszczeniach suchych, z odpowiednim zabezpieczeniem przed działaniem korozji
- f) narzędzia należy przechowywać w pomieszczeniach zamkniętych, suchych, odpowiednio ogrzewanych i przewietrzanych; należy je odpowiednio zakonserwować przed działaniem korozji
- g) sprzęt ochrony osobistej oraz odzież ochronną i roboczą należy przechowywać w pomieszczeniach jak w p. h); składa się je na oddzielnych półkach według gatunków, wymiarów i przeznaczenia, z tym że odzież roboczą używaną, zatłuszczoną, należy przechowywać oddzielnie, rozwieszoną, a nie układaną warstwami; odzież i wyroby futrzane należy zabezpieczyć przed gryzoniami i molami
- h) farby płynne, lakiery, rozpuszczalniki, oleje itp. należy magazynować w oddzielnych pomieszczeniach (ewentualnie w oddzielnych budynkach) z zachowaniem specjalnych przepisów bezpieczeństwa przeciwpożarowego oraz bhp; wolno stosować jedynie wodne lub parowe ogrzewanie takich pomieszczeń; pomieszczenie powinno być przewietrzane (wlot powietrza z dołu), półki i regały powinny być odporne na ogień; drzwi magazynu powinny otwierać się na zewnątrz na zewnętrznej stronie drzwi należy umocować odpowiednie tablice ostrzegawcze, a w pobliżu wywiesić instrukcję przeciwpożarową

- i) gazy techniczne (tlen, acetylen i inne) w butlach stalowych pionowo ustawionych należy magazynować w specjalnie do tego celu przeznaczonej, nie ogrzewanej i nie nasłonecznionej pomieszczeniach. Pełne butle należy ostrożnie transportować, nie wolno ich rzucać ani uderzać, należy je chronić przed nagrzaniem (również przez promienie słońca). Puste butle należy składować oddzielnie butle tlenowe należy chronić przed zatłuszczeniem, gdyż może to spowodować ewentualny wybuch; magazynowanie powinno być zgodne z przepisami szczególnymi lub z normami państwowymi
- j) cement i gips w workach papierowych należy składować w pomieszczeniach suchych zabezpieczonych przed opadami atmosferycznymi i wilgocią; należy zwracać uwagę na okres zdolności wiązania cementu i gipsu który jest stosunkowo krótki; szczegółowe warunki są podane odnośnych normach państwowych
- k) cegłę i elementy betonowe można składować bez przykrycia dachem, przy czym w okresie jesienno--zimowym należy zabezpieczyć przed opadami i oblodzeniem (np. osłoną z papy lub folii)

3. Sprzęt

Wykonawca jest zobowiązany do używania takiego sprzętu, który nie spowoduje niekorzystnego wpływu na jakość wykonywanych robót. Sprzęt używany do robót powinien być zgodny z ofertą Wykonawcy i powinien odpowiadać pod względem typów i ilości wskazaniom zawartym w SST, programie zapewnienia jakości i w projekcie organizacji robót.

Wykonawca dostarczy Inspektorowi nadzoru kopie dokumentów potwierdzających dopuszczenie sprzętu do użytkowania, tam gdzie jest to wymagane przepisami.

4. Transport

4.1. Ogólne wymagania dotyczące transportu

Wykonawca jest zobowiązany do stosowania jedynie takich środków transportu, które nie wpłyną na jakość wykonywanych robót i właściwości przewożonych materiałów.

4.2. Transport materiałów.

- Środki i urządzenia transportowe powinny być odpowiednio przystosowane do transportu materiałów, elementów, konstrukcji, urządzeń itp. niezbędnych do wykonywania danego rodzaju robót elektrycznych. W czasie transportu należy zabezpieczyć przemieszczane przedmioty w sposób zapobiegający ich uszkodzeniu.
- Załadunek i wyładunek konstrukcji, urządzeń, maszyn itp. o dużej masie lub znacznym gabarycie należy przeprowadzać za pomocą dźwignic lub posługując się pomostem-pochylnią.
- Przemieszczanie w magazynie lub na miejscu montażu ciężkich urządzeń, które nie mają kół jezdnych, należy wykonać za pomocą wózków lub rolek.
- W czasie transportu, załadunku i wyładunku oraz składowania urządzeń należy przestrzegać zaleceń wytwórców, a w szczególności;

- transportowane urządzenia zabezpieczyć przed nadmiernymi drganiami i wstrząsami oraz przesuwaniem się wewnątrz ładowni;
 - na czas transportu należy z przewożonych urządzeń zdemontować, odpowiednio zabezpieczyć i przewozić oddzielnie czułe przyrządy pomiarowe, aparaturę rejestrującą, przekaźniki do elektroenergetycznej automatyki zabezpieczeniowej oraz inną aparaturę mniej odporną na wstrząsy i drgania,
 - aparaturę i urządzenia ostrożnie załadowywać i zdejmować, nie narażając ich na uderzenia, ubytki lub uszkodzenia powłok lakierniczych, osłon blaszanych, zamków itp.,
- Zaleca się dostarczanie urządzeń i ich konstrukcji oraz aparatów na stanowiska montażu bezpośrednio przed montażem, w celu uniknięcia dodatkowego transportu wewnętrznego z magazynu budowy. Dotyczy to szczególnie dużych i ciężkich elementów.

4.3. Odbiór i przyjmowanie materiałów, wyrobów i urządzeń

- Przyjęcie materiałów (w tym również elementów konstrukcji, urządzeń i maszyn) do magazynu na budowie powinno być poprzedzone jakościowym i ilościowym odbiorem tych materiałów. Odbioru i przyjęcia można dokonać w zakładzie produkcyjnym dostawcy, w punkcie zdawczo odbiorczym PKP, itp., w magazynie budowy lub bezpośrednio na budowie.
- Przedsiębiorstwo wykonawcze jest zobowiązane dostarczać na budowę wyroby i materiały nowe (tzn. nieużywane). Materiały używane mogą być stosowane wyłącznie za pisemną zgodą inwestora lub jego upoważnionego przedstawiciela.
- Parametry techniczne materiałów i wyrobów powinny być zgodne z wymaganiami podanymi w projekcie technicznym i powinny odpowiadać wymaganiom obowiązujących norm państwowych (PN lub BN), przepisów dotyczących budowy urządzeń wentylacyjnych oraz niniejszych warunków technicznych. Jeśli w projekcie lub kosztorysie przy określonym materiale, wyrobie lub urządzeniu podany jest numer katalogowy, to dostarczony na budowę wyrób powinien ściśle odpowiadać opisowi katalogowemu. Materiały i wyroby o zbliżonych, lecz nie identycznych, jak podano w projekcie lub kosztorysie, parametrach można zastosować na budowie wyłącznie za pisemną zgodą projektanta i inwestora lub jego upoważnionego przedstawiciela.
- Materiały, wyroby i urządzenia, dla których wymaga się świadectw jakości, np. aparaty, urządzenia prefabrykowane itp., należy dostarczać wraz ze świadectwami jakości, kartami gwarancyjnymi lub protokołami odbioru technicznego (np. w przypadku urządzeń prefa-brykowanych). Przy odbiorze materiałów należy zwrócić uwagę na zgodność stanu faktycznego z dowodami dostawy. Świadectwa jakości, karty gwarancyjne, certyfikaty, protokoły wewnętrznego odbioru technicznego itp. dokumenty materiałowe należy starannie przechowywać w magazynie wraz z materiałem, a po wydaniu materiału z magazynu — w kierownictwie robót (budowy).

- Dostarczone na miejsce składowania (budowę) materiały i urządzenia należy sprawdzić pod względem kompletności i zgodności z danymi wytwórcy, przeprowadzić oględziny stanu opakowań materiałów, części składowych urządzeń i kompletnych urządzeń. Należy również wrywkowo sprawdzić jakość wykonania, stwierdzić brak uszkodzeń, w tym spowodowanych korozją itp.
- W przypadku stwierdzenia wad lub nasuwających się wątpliwości mogących mieć wpływ na jakość wykonania robót materiały i elementy urządzeń należy przed ich wbudowaniem poddać badaniom określonym przez kierownictwo (dozór techniczny) robót

5. Wykonywanie robót.

5.1 Wymagania ogólne

5.2 Wymagania dotyczące robót

1. Przy wykonywaniu robót ogólnobudowlanych związanych pomocniczo z wykonawstwem robót instalacyjnych należy przestrzegać wymagań podanych w:

- Wymagania Techniczne COBRTI INSTAL zeszyt 7: „WTWiO Instalacji wodociągowych”.
- Wymagania Techniczne COBRTI INSTAL zeszyt 12: „WTWiO Instalacji kanalizacyjnych”.
- Wymagania Techniczne COBRTI INSTAL zeszyt 6: „WTWiO Instalacji ogrzewczych”.
- Wymagania Techniczne COBRTI INSTAL zeszyt 5: „WTWiO Instalacji wentylacyjnych”.
- Warunki Techniczne Wykonania i Odbioru Robót Budowlanych Instytutu Techniki Budowlanej część:
 - Roboty wykończeniowe,
 - Zabezpieczenia i izolacje,
 - Roboty instalacyjne elektryczne,
 - Roboty instalacyjne sanitarne.

5.2.1. Ustanowienia kierownika budowy

- Inwestor nie będący osobą fizyczną jest obowiązany do ustanowienia kierownika budowy dla wykonania lub przebudowy budynków, obiektów inżynierskich oraz stałych instalacji związanych z budynkami i obiektami inżynierskimi. Ustanowienie kierownika budowy w przypadku inwestycji dokonywanych przez osoby fizyczne jest wymagane dla budów, dla których konieczne jest uzyskanie zezwolenia na ich prowadzenie.
- W przypadku, gdy na budowie występują instalacyjne roboty budowlano-montażowe dla ich prowadzenia ustanawia się kierownika robót o odpowiednich kwalifikacjach w danej specjalności robót, w tym i dla robót instalacyjnych.
- Kierownik budowy (robót) powinien wpisać w dzienniku budowy (robót) oświadczenie o podjęciu swej funkcji.

5.2.2. Prowadzenie dziennika budowy (robót)

- Przy wykonywaniu robót, dla których wymagane jest ustanowienie kierownika budowy (robót), jak to podano wyżej w p. 5.2.1, obowiązkowe jest prowadzenie dziennika budowy (robót). Dziennik robót instalacyjnych wykonywanych w ramach podwykonawstwa powinien być prowadzony w nawiązaniu do dziennika budowy prowadzonego przez kierownictwo generalnego wykonawcy. W przypadku niezależnego, bezpośredniego wykonawstwa robót instalacyjnych dziennik robót jest równoznaczny z dziennikiem budowy. Dziennik ten po zakończeniu robót należy dołączyć do dziennika budowy danego obiektu.
- Dziennik budowy (robót) jest przeznaczony do zapisu przebiegu robót i wydarzeń na budowie oraz okoliczności zachodzących w toku wykonywania robót. Dziennik budowy stanowi urzędowy dokument i jest wydawany przez właściwy organ administracji państwowej.
- Zapisy w dzienniku budowy (robót) powinny być dokonywane na bieżąco i chronologicznie. Każdy zapis powinien być opatrzony datą i podpisem osoby dokonującej zapisu z podaniem imienia i nazwiska, stanowiska służbowego oraz nazwy reprezentowanej instytucji. Z każdym zapisem powinna być zaznajomiona kompetentna osoba, której zapis dotyczy, co powinno być potwierdzone podpisem tej osoby.
- Prawo do dokonywania zapisów w dzienniku budowy (robót) przysługuje kierownikom budowy i kierownikom robót oraz następującym osobom, w granicach ich kompetencji określonej aktualnymi przepisami:
 - pracownikom właściwych organów państwowego nadzoru budowlanego oraz innych organów, w zakresie ich uprawnień i obowiązków w przestrzeganiu przepisów na budowie.
 - majstrom,
 - upoważnionym przedstawicielom inwestora i osobom pełniącym nadzór autorski,
 - pracownikom kontroli technicznej wykonawcy,
 - pracownikom służby bhp,
 - przedstawicielom organów nadrzędnych i inspekcyjnych inwestora i wykonawcy,
 - osobom wchodzącym w skład personelu wykonawcy na budowie (nie wymienionym wyżej), ale tylko w zakresie bezpieczeństwa wykonywania robót.
- Za prawidłowe prowadzenie dziennika budowy (robót) i jego przechowywanie odpowiedzialny jest kierownik budowy.
- Przez cały czas prowadzenia robót należy przechowywać dokumenty stanowiące podstawę ich wykonania oraz udostępniać te dokumenty i dziennik budowy uprawnionym organom.

5.2.3. Prowadzenie dziennika budowy (robót). Organizacja pracy na budowie

- Organizacja pracy na placu budowy powinna być zgodna z postanowieniami aktualnych zarządzeń właściwych jednostek w sprawie ogólnych warunków umów o prace projektowe w budownictwie oraz o realizację inwestycji budowlanych i o wykonanie remontów budowlanych i instalacyjnych.
- Jednostką wykonawczą robót instalacyjnych na budowie prowadzonej w systemie generalnego realizatora inwestycji lub w systemie generalnego wykonawcy jest

kierownik robót występujący w charakterze podwykonawcy bezpośrednio współpracujący z generalnym wykonawcą, będącym organizatorem i gospodarzem na budowie. W uzasadnionych przypadkach może być powołane do robót instalacyjnych samodzielne kierownictwo budowy (bez generalnego wykonawcy), współpracujące bezpośrednio z inwestorem (zamawiającym)

- Wykonawca robót instalacyjnych występując w charakterze podwykonawcy ma prawo korzystać z urządzeń placu budowy w ramach określonych zasadami współpracy z generalnym wykonawcą i umową. Przy bezpośrednim wykonawstwie analogiczne zasady współpracy obowiązują między wykonawcą robót instalacyjnych, a inwestorem (zamawiającym).
- Wykonawca robót instalacyjnych powinien mieć zapewnione przez generalnego wykonawcę lub inwestora (zamawiającego):
 - a. ogrodzenie placu budowy, gdy jest to konieczne ze względu na ochronę mienia znajdującego się na placu budowy lub w celu zapobieżenia niebezpieczeństwu, jakie może zagrażać osobom postronnym mającym dostęp do miejsca wykonywania robót
 - b. odpowiednie pomieszczenia socjalno-administracyjne i wyodrębnione miejsca magazynowania materiałów,
 - c. odpowiednie dojazdy na plac budowy i na terenie do poszczególnych obiektów
 - d. zasilanie placu budowy energią elektryczną w potrzebnych ilościach i parametrach, oświetlenie placu budowy i miejsc pracy
 - e. łączność telefoniczną na placu budowy, z połączeniem z telefoniczną siecią krajową otrzymanie (ewentualnie do wglądu) oprócz dokumentacji technicznej następujących dokumentów
 - zezwolenia władz na wykonywanie robót na danym terenie
 - umowy na zlecony zakres robót wraz z załącznikiem określającym cykl robót z podziałem na obiekty, węzły i instalacje
 - projektu organizacji robót dla prawidłowego skoordynowania robót instalacyjnych z pozostałymi robotami budowlano-montażowymi oraz z czynnymi urządzeniami technicznymi, torami kolejowymi itp. znajdującymi się w obiekcie budowy
 - harmonogramu robót budowlano-montażowych, uzgodnionego ze wszystkimi wykonawcami

5. Place i magazyny zamknięte do składowania materiałów, urządzeń i maszyn (sprzętu zmechanizowanego) stosowanych do robót instalacyjnych powinny być wyznaczone na terenie odwodnionym, wyrównanym, o nawierzchni dostosowanej do przeznaczenia i usytuowane w sposób ułatwiający rozładunek, załadunek i ewentualnie montaż wymienionych przedmiotów.

Drogi na placu budowy powinny być odpowiednio dostosowane do środków transportowych, przewidywanej masy przewożonych materiałów lub przedmiotów oraz urządzeń dostarczanych na plac budowy i do ich objętości. Szerokość i położenie dróg powinny odpowiadać wymaganiom zapewniającym możliwość dostarczenia, bez względu na warunki atmosferyczne, materiałów i innych przedmiotów bez ich uszkodzenia do odpowiednich stanowisk pracy na budowie.

6. Kontrola jakości robót

6.1. Program zapewnienia jakości

Do obowiązków Wykonawcy należy opracowanie i przedstawienie do zaakceptowania przez Inspektora nadzoru programu zapewnienia jakości (PZJ), w którym przedstawi on zamierzony sposób wykonania robót, możliwości techniczne, kadrowe i organizacyjne gwarantujące wykonanie robót zgodnie z dokumentacją projektową SST.

6.2. Zasady kontroli jakości robót.

Wykonawca jest odpowiedzialny za pełną kontrolę jakości robót i stosowanie materiałów. Wykonawca zapewni odpowiedni system kontroli, włączając w to personel, laboratorium, sprzęt i wszystkie urządzenia niezbędne do pobierania próbek i badań materiałów oraz robót.

Wykonawca będzie przeprowadzać pomiary i badania materiałów oraz robót z częstotliwością zapewniającą, że roboty wykonano zgodnie z wymaganiami zawartymi w dokumentacji projektowej i SST.

Inspektor nadzoru będzie mieć nieograniczony dostęp do pomieszczeń laboratoryjnych Wykonawcy w celu inspekcji.

6.3. Dokumenty budowy

Dziennik budowy jest wymaganym dokumentem urzędowym obowiązującym Zamawiającego i Wykonawcę w okresie od przekazania wykonawcy terenu budowy do końca okresu gwarancyjnego. Prowadzenie dziennika budowy zgodnie z art. 45 pkt 3 ustawy Prawo Budowlane spoczywa na kierowniku budowy.

Zapisy w dzienniku budowy będą dokonywane na bieżąco i będą dotyczyć przebiegu robót, stanu bezpieczeństwa ludzi i mienia oraz technicznej strony budowy.

Zapisy będą czytelne, dokonywane trwałą techniką, w porządku chronologicznym, bezpośrednio jeden po drugim, bez przerw.

Załączone do dziennika budowy protokoły i inne dokumenty będą oznaczone kolejnym numerem załącznika i opatrzone podpisem Wykonawcy i Inspektora nadzoru.

Książka obmiarów

Książka obmiarów stanowi dokumenty pozwalający na rozliczenie faktycznego postępu każdego z elementów robót. Obmiary wykonanych robót przeprowadza się sukcesywnie w jednostkach przyjętych w kosztorysie lub SST.

7. Obmiar robót

7.1. Ogólne zasady obmiaru robót

Obmiar robót będzie określać faktyczny zakres wykonywanych robót, zgodnie z dokumentacją projektową i SST, w jednostkach ustalonych w kosztorysie.

Obmiar robót dokonuje Wykonawca po pisemnym powiadomieniu inspektora nadzoru o zakresie obmierzanych robót i terminie obmiaru, co najmniej 3 dni przed tym terminem. Wyniki obmiaru będą wpisane do książki obmiarów.

Jakikolwiek błąd lub przeoczenie (opuszczenie) w ilości robót podanych w kosztorysie ofertowym lub gdzie indziej w SST nie zwalnia Wykonawcy od obowiązku ukończenia wszystkich robót. Błędne dane zostaną poprawione wg ustaleń Inspektora nadzoru na piśmie. Obmiar gotowych robót będzie przeprowadzony z częstotliwością wymaganą do celu miesięcznej płatności na rzecz Wykonawcy lub w innym czasie określonym w umowie.

Obmiar robót należy prowadzić w jednostkach zgodnych z przedmiarami robót:

- elementy liniowe w mb;
- elementy powierzchniowe w m²;
- inne w sztukach

8. Odbiór robót

8.1. Odbiór frontu robót

Przed rozpoczęciem robót instalacyjnych wykonawca powinien zapoznać się z obiektem budowlanym (lub terenem), gdzie będą prowadzone roboty oraz stwierdzić odpowiednie przygotowanie frontu robót.

- Odbiór frontu robót przez wykonawcę od zleceniodawcy (generalnego wykonawcy, inwestora) powinien być dokonany komisyjnie z udziałem zainteresowanych stron i udokumentowany spisaniem protokołu.
- Zakres i termin odbioru frontu robót oraz stan obiektu przekazywanego do robót powinien być zgodny z ustaleniami podanymi w umowie o realizację inwestycji lub z ewentualnymi późniejszymi zmianami umowy.
- Szczegółowy zakres odbioru frontu robót zależy od charakteru i rodzaju robót przewidzianych do wykonania i jest podany w poszczególnych rozdziałach specjalistycznych.

8.2. Próby montażowe, rozruch

- Po zakończeniu robót instalacyjnych (wentylacyjnych) w obiekcie, przed ich odbiorem wykonawca zobowiązany jest do przeprowadzenia tzw. prób montażowych, tj. technicznego sprawdzenia jakości wykonanych robót wraz z dokonaniem potrzebnych pomiarów (prac regulacyjnopomiarowych) i próbnym uruchomieniem („bieg luzem”) poszczególnych przewodów, instalacji, urządzeń, maszyn itp.
- Szczegółowy zakres prób montażowych zależy od charakteru instalacji (urządzenia) i jest podany w rozdziałach w odniesieniu do robót w nich ujętych, Ogólnie wykaz obiektów, urządzeń i instalacji podlegających próbom montażowym warunkującym podjęcie eksploatacji jest podany w przepisach.
- Wykonawca robót przeprowadza próby montażowe odpłatnie na podstawie ogólnego kosztorysu, w którym należność powinna być ujęta w pozycjach kosztorysowych zasadniczych elementów robót lub w oddzielnych pozycjach.
- Wyniki prób montażowych powinny być ujęte w szczegółowych protokołach lub udokumentowane odpowiednim wpisem w dzienniku robót (budowy); stanowią one m.in. podstawę odbioru robót oraz podstawę do stwierdzenia przygotowania do podjęcia prac rozruchowych, jeśli rozruch jest przewidziany.

- Rozruchowi podlegają jedynie te obiekty i urządzenia, dla których zachodzi konieczność lub potrzeba sprawdzenia przebiegu procesu technologicznego i dokonania regulacji maszyn i urządzeń w celu uzyskania wydajności produkcji i odpowiednich parametrów zgodnych z założeniami inwestycyjnymi. Potrzebę przeprowadzenia rozruchu i zakres prac rozruchowych ustala inwestor.

8.3. Odbiór robót Próby montażowe

8.3.1. Wymagania ogólne

- Ogólne warunki przeprowadzania odbiorów są zawarte w przepisach
- Przy robotach instalacyjnych należy przed zasadniczymi odbiorami stosować również odbiory dodatkowe, tj. odbiory międzyoperacyjne i częściowe.

8.3.2. Odbiory międzyoperacyjne

- Odbioru międzyoperacyjnego dokonuje kierownik robót (lub wyznaczony przez niego pracownik techniczny) przy udziale zainteresowanych majstrów i brygadzystów, którzy uczestniczyli w wykonaniu danego rodzaju robót. W odbiorze międzyoperacyjnym może brać również udział przedstawiciel generalnego wykonawcy lub inwestora i ewentualnie inne osoby, których udział w komisji odbiorczej jest celowy.
- Przy dokonywaniu odbioru międzyoperacyjnego robót należy sprawdzić zgodność odbieranych robót z dokumentacją projektowo - kosztorysową i z ewentualnymi zapisami uprawnionych osób w dzienniku budowy. Przy odbiorach międzyoperacyjnych należy zwrócić szczególną uwagę na jakość wykonania zgodnie z warunkami technicznymi wykonywania danego rodzaju robót.
- Z każdego dokonanego odbioru międzyoperacyjnego powinien być sporządzony protokół podpisany przez wszystkich członków komisji, zawierający ocenę wykonanych robót i ewentualne zalecenia, które powinny być wykonane przed podjęciem dalszych prac. Wyniki dokonanego odbioru międzyoperacyjnego powinny być wpisane do dziennika robót (budowy).

8.3.3. Odbiór częściowy

- Odbiorem częściowym może być objęta część obiektu, instalacji lub robót, stanowiąca etapową całość. Jako odbiór częściowy traktuje się również odbiór dotyczący całokształtu robót zleconych do wykonania jednemu spośród wykonawców (podwykonawcy). Odbiór częściowy ma na celu jakościowe i ilościowe sprawdzenie wykonanych robót.
- Do odbiorów częściowych zalicza się też odbiory elementów obiektu lub robót przewidzianych do zakrycia, w celu sprawdzenia jakości wykonania robót oraz dokonania ich obmiaru. Odbiór tych robót powinien być przeprowadzony komisyjnie, w obecności przedstawiciela zamawiającego (zleceniodawcy). Wykonawca jest obowiązany zawiadomić zamawiającego o proponowanym odbiorze w terminie umożliwiającym udział przedstawiciela zamawiającego. Zawiadomienie może być dokonane w formie wpisu do dziennika budowy, listem poleconym lub telegraficznie (w przypadkach uzasadnionych również telefonicznie, z odnotowaniem rozmowy w dzienniku robót). Z odbioru robót ulegających zakryciu sporządza się protokół, którego wyniki należy wpisać do dziennika budowy (robót), w tym również wyniki oceny jakości.
- W systemie generalnego wykonawstwa robót, odbioru częściowego dokonuje generalny wykonawca od podwykonawcy, a następnie inwestor od generalnego

wykonawcy. Inwestor może uzgodnić z generalnym wykonawcą i przeprowadzić odbiór częściowy równocześnie z odbiorem robót od podwykonawcy przez generalnego wykonawcę. W przypadku bezpośredniego wykonawstwa odbiór częściowy ogranicza się do odbioru robót przez inwestora.

- Częściowy odbiór obiektu powinien być dokonywany przez komisję powołaną przez inwestora (zamawiającego). W skład komisji powinni wchodzić: przedstawiciel inwestora, przedstawiciel generalnego wykonawcy, kierownicy robót specjalistycznych (podwykonawcy) i ewentualnie inne powołane osoby.
- Z dokonanego odbioru częściowego należy spisać protokół, w którym powinny być wymienione ewentualne wykryte wady (usterki) oraz określone terminy ich usunięcia. Równocześnie należy dokonać odpowiedniego wpisu w dzienniku budowy (robót) z ewentualnym dołączeniem kopii protokołu.
- Po zgłoszeniu przez wykonawcę usunięcia wad (usterek) wymienionych w protokole, jak to podano w p. 5, zamawiający (inwestor) dokonuje sprawdzenia komisyjnie lub jednoosobowo (tzw. odbiór pousterkowy), stwierdzając to w oddzielnym protokole z równoczesnym wpisem w dzienniku budowy (robót) informującym o usunięciu usterek.

8.3.4. Odbiór końcowy

- Odbiór końcowy przeprowadza się na podstawie technicznych warunków odbioru robót przy przestrzeganiu ogólnych zasad odbioru obiektów
- Odbiór końcowy robót wykonanych w obiekcie dokonywany przez inwestora może być połączony z odbiorem mającym na celu przekazanie obiektu użytkownikowi do eksploatacji.
- Odbiór końcowy powinien być poprzedzony technicznymi odbiorami częściowymi (jeśli takie były przewidziane) oraz po przeprowadzeniu rozruchu technologicznego, jeśli rozruch taki był zlecony przez inwestora (zamawiającego) wykonawcy robót. Zakończenie i wyniki wymienionych prac powinny być właściwie udokumentowane.
- Odbioru końcowego od wykonawcy dokonuje przedstawiciel zamawiającego (inwestora). Może on korzystać z opinii komisji w tym celu powołanej, złożonej z rzeczoznawców i przedstawicieli użytkownika oraz kompetentnych organów.
- Przed przystąpieniem do odbioru końcowego oddający (wykonawca robót) jest zobowiązany do:
 - przygotowania dokumentów potrzebnych do należytej oceny wykonanych robót (obektu, inwestycji) będących przedmiotem odbioru, a w szczególności: umowy wraz z jej późniejszymi uzupełnieniami i uzgodnieniami, protokołów i zaświadczeń z dokonanych prób montażowych i ewentualnych prac rozruchowych, dziennika robót (budowy), ewentualnych opinii rzeczoznawców, projektów z naniesionymi ewentualnymi poprawkami, odnośnych przepisów i instrukcji o obsłudze znajdujących się w obiekcie maszyn, urządzeń, instalacji itp.,
 - umożliwienia przedstawicielowi zamawiającego (komisji odbioru) zapoznania się z wyżej wymienionymi dokumentami i przedmiotem odbioru.
- Przy dokonywaniu odbioru końcowego należy:
 - sprawdzić zgodność wykonanych robót z umową, dokumentacją projektowo-kosztorysową, warunkami technicznymi wykonania, normami i przepisami
 - sprawdzić udokumentowanie jakości wykonanych robót (instalacji) odpowiednimi protokołami prób montażowych oraz ewentualnymi protokołami z rozruchu

technologicznego, sprawdzając przy tym również wykonanie zaleceń i ustaleń zawartych w protokołach prób i odbiorów przypadku odbioru całości obiektu stwierdzić, czy odbierany obiekt spełnia warunki zasad prawidłowej eksploatacji i może być użytkowany lub stwierdzić istniejące wady i usterki.

- Z odbioru końcowego powinien być spisany protokół podpisany przez upoważnionych przedstawicieli zamawiającego i oddającego wykonany obiekt (lub roboty) i przez osoby biorące udział w czynnościach odbioru. Protokół powinien zawierać ustalenia poczynione w toku odbioru, stwierdzone ewentualne wady i usterki oraz uzgodnione terminy ich usunięcia. W przypadku, gdy wyniki odbioru końcowego upoważniają do przyjęcia obiektu do eksploatacji (przyjęcia we władanie), protokół powinien zawierać odnośne oświadczenie zamawiającego lub, w przypadku przeciwnym, odmowę wraz z jej uzasadnieniem; w obu przypadkach konieczny jest odpowiedni wpis w dzienniku budowy (robót)

8.4. Przekazanie do eksploatacji i rękojmia

- Przekazanie obiektu do eksploatacji polega na przekazaniu całości robót (w tym i instalacyjnych) wykonanych w obiekcie po przeprowadzeniu rozruchu technologicznego (jeśli taki jest przewidziany), po odbiorze końcowym i stwierdzeniu usunięcia wad i usterek oraz wykonania zaleceń.
- Przekazanie obiektu do eksploatacji zamawiającemu (użytkownikowi) nie zwalnia wykonawcy od usunięcia ewentualnych wad i usterek stwierdzonych przy odbiorze końcowym i istotnych usterek zgłoszonych przez użytkownika w okresie trwania rękojmi, tj. w okresie gwarancyjnym.
- Termin usunięcia wad i usterek w ramach rękojmi wyznacza inwestor w porozumieniu z wykonawcą.
- W przypadku niedotrzymania przez wykonawcę robót i zobowiązań wynikających z rękojmi zamawiający ma prawo do stosowania kar umownych i do odszkodowania.
- Ogólne obowiązujące przepisy dotyczące rękojmi, kar umownych i odszkodowań powinny być zgodne z obowiązującymi przepisami w tym zakresie.

8.5. Odbiór pogwarancyjny

Odbiór pogwarancyjny polega na ocenie wykonanych robót związanych z usunięciem wad stwierdzonych przy odbiorze ostatecznym i zaistniałych w okresie gwarancyjnym.

Odbiór pogwarancyjny będzie dokonany na podstawie oceny wizualnej obiektu z uwzględnieniem zasad opisanych w punkcie 8.3.4. „Odbiór końcowy”. Odbiór pogwarancyjny przeprowadza komisja powołana przez zamawiającego, na podstawie przedłożonych dokumentów, wyników badań oraz dokonanej oceny.

8.6. Dokumentacja powykonawcza

- Dokumentację powykonawczą powinien stanowić zbiór dokumentów wymaganych przy pracach komisji powołanej do przeprowadzenia odbioru końcowego. Rodzaj i liczba wymaganych dokumentów zależy od specjalności robót, ich zakresu oraz charakteru inwestycji (inwestycja mieszkaniowa, komunalna, energetyczna, przemysłowa itd.). Poszczególne składniki

dokumentacji powykonawczej powinny być przygotowane przez uczestników procesu inwestycyjnego, każdy w zakresie swoich obowiązków i kompetencji. Przedstawiciel inwestora (zamawiającego), jako czynnik koordynujący całość przygotowania dokumentacji powykonawczej, powinien potwierdzić jej zgodność ze stanem faktycznym.

- Techniczną dokumentację powykonawczą stanowi zaktualizowany - po wykonaniu robót projekt wykonawczy, uzupełniony niezbędnymi nowymi lub dodatkowymi rysunkami, komplet protokołów prób montażowych, świadectw jakości materiałów, maszyn, urządzeń i aparatów (karty gwarancyjne) dostarczonych przez wykonawcę robót oraz instrukcja eksploatacji wykonanej instalacji lub zainstalowanych urządzeń. W przypadku gdy obiekt podlegający odbiorowi przeszedł rozruch technologiczny, jego protokół stanowi również jeden z dokumentów technicznej dokumentacji powykonawczej. W razie potrzeby dokumentacja powinna być uzupełniona wykazem dodatkowych urządzeń lub części zamiennych przekazywanych użytkownikowi.
- Prawna dokumentacja powykonawcza powinna obejmować: zaktualizowane dokumenty prawne, dokumenty, które powstały w czasie trwania wykonywanych robót, dotyczące nowych zagadnień, dziennik budowy, protokoły ewentualnych odbiorców częściowych, korespondencję mającą istotne znaczenie dla prac komisji odbioru końcowego oraz inne dokumenty w zakresie zależnym od charakteru i specjalności robót, niezbędne w późniejszym eksploataowaniu obiektu.

9. Podstawa płatności

9.1. Ustalenia ogólne

Podstawą płatności jest cena jednostkowa skalkulowana przez wykonawcę za jednostkę obmiarową ustaloną dla danej pozycji kosztorysu przyjętą przez Zamawiającego w dokumentach umownych.

Dla robót wycenionych ryczałtowo podstawą płatności jest wartość (kwota) podana przez wykonawcę i przyjęta przez Zamawiającego w dokumentach umownych (ofercie)

Cena jednostkowa pozycji kosztorysowej lub wynagrodzenie ryczałtowe będzie uwzględniać wszystkie czynności, wykonanie badania składające się na jej wykonanie, określone dla danej roboty w SST i w dokumentacji projektowej.

Ceny jednostkowe lub wynagrodzenie ryczałtowe będą obejmować:

- robocizną bezpośrednią wraz z narzutami
- wartość zużytych materiałów wraz z kosztami zakupu, magazynowania, ewentualnych ubytków i transportu na teren budowy
- wartość pracy sprzętu wraz z narzutami
- koszt pośredni i zysk kalkulacyjny
- podatki obliczone zgodnie z obowiązującymi przepisami, ale z wyłączeniem podatku VAT.

Wymagania dotyczące płatności zostaną określone w harmonogramie ustalonym w umowie.

SPECYFIKACJA SZCZEGÓŁOWA INSTALACJA CENTRALNEGO OGRZEWANIA

Dla zadania:

PRZEBUDOWA POZIOMÓW INSTALACJI CENTRALNEGO
OGRZEWANIA W BUDYNKU PRZY
UL.ROCZKOWSKIEGO 2 I 4 W PIEKARACH ŚLĄSKICH

Inwestor:

Wspólnota Mieszkaniowa przy ul. Ks. J. Roczkowskiego 2 w Piekarach
Śląskich Ul. Gen. Jerzego Ziętko 60, 41-940 Piekary Śląskie

Reprezentowana przez Zakład Gospodarki Mieszkaniowej
ul. Gen. Jerzego Ziętko 60, 41-940 Piekary Śląskie

Opracował: mgr inż. Arkadiusz Turek

Maj, 2023

I. INSTALACJA CENTRALNEGO OGRZEWANIA

1.1. Wstęp

1.1.1. Przedmiot specyfikacji

Przedmiotem niniejszej specyfikacji technicznej są wymagania dotyczące wykonania i odbioru robót związanych z przebudową poziomów instalacji c.o. w piwnicy budynków mieszkalnych przy ul. Roczkowskiego 2 i 4 w Piekarach Śląskich.

1.1.2. Zakres stosowania specyfikacji

Specyfikacja Techniczna stosowana jest jako dokument przetargowy i kontraktowy przy zleceniu i realizacji robót wymienionych w punkcie 1.1.3

1.1.3. Zakres robót objętych specyfikacją

Ustalenia zawarte w niniejszej Specyfikacji Technicznej dotyczą prowadzenia robót przy wykonaniu następujących prac:

- demontaż fragmentów istniejącej instalacji c.o.
- wykonanie rozdziału opomiarowania instalacji c.o. obu budynków
- montaż armatury na rozdzielaczach
- Przebudowa fragmentu poziomów c.o.
- kontrola jakości,
- próby ciśnieniowe,
- płukanie instalacji,
- wykonanie regulacji instalacji c.o.,
- odbiory końcowe.

1.1.4. Ogólne wymagania dotyczące robót

Wykonawca robót jest odpowiedzialny za jakość wykonanych robót oraz za ich zgodność z dokumentacją projektową, specyfikacjami technicznymi oraz poleceniami nadzoru inwestycyjnego. Ogólne wymagania dotyczące robót podano w specyfikacji ogólnej.

1.2. Materiały

Projektowaną instalację centralnego ogrzewania wykonać z materiałów określonych w dalszej części niniejszej specyfikacji oraz na podstawie projektu technicznego i kosztorysu inwestorskiego.

1.2.1. Warunki dostawy

Poszczególne elementy powinny spełniać wymogi określone w dokumentacji projektowej

1.2.2. Transport i składowanie

Warunki transportu poszczególnych elementów instalacji c.o. określone są przez producentów. Magazynowane urządzenia powinny być zabezpieczone przed uszkodzeniem i kradzieżą.

Rury ze stali węglowej ocynkowane zewnętrznie można przechowywać w wiązkach lub luzem. Rury o różnych średnicach składować odrębnie. Końce rur zabezpieczać kapturkami. Nie dopuszczać do zrzucania rur. Niedopuszczalne jest ciągnięcie wiązek lub rur.

Uszkodzone rury nie nadają się do montażu i należy je usunąć z placu budowy. Zachować szczególną ostrożność przy pracach w obniżonych temperaturach zewnętrznych. Kształtki, złączki i inne materiały (uszczelki kleje, środki do czyszczenia i odtłuszczania, farby itp.) powinny być składowane w sposób uporządkowany, w zamkniętych pomieszczeniach, z zachowaniem wyżej omówionych środków ostrożności.

Należy zwrócić szczególną uwagę na zabezpieczenie przeciwpożarowe substancji łatwopalnych, jakimi są rozpuszczalniki i kleje.

1.2.3. Kontrola jakości

Kontrola jakości dostarczanych materiałów polega na ocenie zgodności dostawy z parametrami technicznymi materiałów określonymi w odpowiednich atestach, świadectwach dopuszczenia oraz dokumentacji projektowej.

1.3. Sprzęt

Wykonawca przystępujący do wykonania prac winien wykazać się możliwością korzystania z maszyn i sprzętu gwarantujących właściwą to jest spełniającą wymagania Specyfikacji Technicznej jakość robót.

Wykonawca jest zobowiązany do używania jedynie takiego sprzętu, który nie spowoduje niekorzystnego wpływu na jakość wykonywanych prac, zarówno w miejscu tych prac, jak też przy wykonywaniu czynności pomocniczych oraz w czasie transportu, załadunku i wyładunku materiałów, sprzętu itp. Sprzęt używany przez wykonawcę winien uzyskać akceptację Nadzoru Inwestycyjnego.

1.4. Transport

Wykonawca jest zobowiązany do stosowania jedynie takich środków transportu, które nie wpłyną na jakość wykonywanych robót.

Materiały przewożone na środkach transportu powinny być zabezpieczone przed ich przemieszczeniem i układane zgodnie z warunkami transportu wydanymi przez ich wytwórcę.

1.5. Wykonanie robót

1.5.4. Sieć hydrauliczna

1.5.4.1. Rurociągi rozprowadzające

Przewody instalacji centralnego ogrzewania w piwnicy należy wykonać prowadząc je po ścianach. Instalację wykonać z rur ze stali węglowej ocynkowane zewnętrznie. Przewody zaizolować zgodnie z tabelą:

Lp.	Rodzaj przewodu lub komponentu	Minimalna grubość izolacji cieplnej (materiał o współczynniku przewodzenia ciepła $\lambda=0,035[\text{W}/(\text{m} \cdot \text{K})]^{(1)}$)
1	Średnica wewnętrzna do 22 mm	20 mm
2	Średnica wewnętrzna od 22 do 35 mm	30 mm
3	Średnica wewnętrzna od 35 do 100 mm	Równa średnicy wewnętrznej rury
4	Średnica wewnętrzna ponad 100 mm	100 mm
5	Przewody i armatura wg lp. 1-4 przechodzące przez ściany lub stropy, skrzyżowania przewodów	50% wymagań z lp. 1-4
6	Przewody ogrzewań centralnych, przewody ciepłej wody i cyrkulacji instalacji ciepłej wody użytkowej wg lp. 1-4, ułożone w komponentach budowlanych między ogrzewanymi pomieszczeniami różnych użytkowników	50% wymagań z lp. 1-4
7	Przewody wg lp. 6 ułożone w podłodze	6 mm

Do montażu rur używać narzędzi dedykowanych przez producenta. Szczegółowa specyfikacja montażu zgodnie z wytycznymi producenta.

1.6. Kontrola jakości robót

1.6.1. Zabezpieczenie antykorozyjne

Nie dotyczy

1.6.2. Próby ciśnieniowe

1.6.2.1. Próba hydrauliczna instalacji centralnego ogrzewania.

Próbie hydrauliczną - instalacji cieplnej należy przeprowadzić w następujący sposób:

Napełnianie powinno odbywać się od dołu instalacji przez powrót.

- Podwyższenia ciśnienia w instalacji (lub jej części) do ciśnienia próbnego należy dokonać pompką hydrauliczną wyposażoną w zawory odcinające i manometr.
- Ciśnienie próbne powinno być mierzone w najniższym punkcie instalacji manometrem tarczowym cechowanym o dużej tarczy z podziałką co 0,01 MPa.
- Podczas próby prędkość wzrostu ciśnienia od ciśnienia roboczego do próbnego nie powinna przekraczać 0,01 MPa na minutę.
- Ciśnienie próbne dla instalacji wynosi: ciśnienie robocze instalacji + 0,02 MPa.
- Najpierw sprawdzamy instalację pod ciśnieniem statycznym słupa wody.
- Niedopuszczalne są przecieki instalacji. W czasie przeprowadzania próby należy starać się o utrzymanie stałej temperatury wody, gdyż jej zmiany ze względu na rozszerzalność cieplną PB mogą zafałszować wyniki. Należy wykonać trzy testy o różnym czasie trwania: 0,5 godz., 1,0 godz. i 2 godz., a wartość spadku ciśnienia w próbie zasadniczej dwugodzinnej powinna wynosić nie więcej niż 0,02 MPa. Pomiędzy każdą próbą instalacja powinna znajdować się w stanie bezciśnieniowym. Próba powinna być prowadzona przy odłączonych: źródle ciepła oraz odbiornikach. Prawidłowość regulacji należy ocenić na podstawie temperatury powrotu. W trakcie tej próby sprawdzamy, czy nie wystąpiły przecieki, oceniamy poprawność działania instalacji i prawidłowe działanie urządzeń. Po zakończeniu próby sprawdza się czy nie powstały uszkodzenia, odkształcenia trwałe lub inne defekty dyskwalifikujące instalację. Zaleca się aby instalacja po próbach była obserwowana przez trzy doby.

Próba hydrauliczna - wodna może być wykonana po przepłukaniu instalacji i ustaleniu jej czystości.

Próby należy przeprowadzić przed zakryciem bruzd, kanałów, przed zabetonowaniem rur układanych podpodłogowo, przed zamurowaniem przejść przez ściany.

- Całość robót wykonać zgodnie z niniejszym projektem oraz obowiązującymi „Warunkami technicznymi wykonania i odbioru końcowego robót budowlano - montażowych” – „Instalacje sanitarne i przemysłowe” i obowiązującymi przepisami BHP w zakresie robót budowlano-montażowych.
- Instalacja podlega rozruchowi.
- Instalacje eksploatowane zgodnie z instrukcjami obsługi i DTR - urządzeń

Próby podzielone są na trzy kategorie:

- Próby przeprowadzane przez Wykonawcę we własnym zakresie i na własną odpowiedzialność, z których musi dostarczyć protokół;
- Próby i sprawdziany rezultatu przeprowadzane przez Inspektora Nadzoru.
- Próby i sprawdziany funkcjonowania przeprowadzone przez Wykonawcę, na polecenie organów Kontroli Technicznej i nadzorowane przez jej przedstawicieli.

Za każdym razem Wykonawca powinien zapewnić obecność Kierownika Budowy i jeśli istnieje taka potrzeba, obecność techników z odpowiednim wyposażeniem pomiarowym i regulacyjnym.

1.7. Obmiar robót

Ogólne zasady obmiaru podano w specyfikacji „Ogólne wymagania techniczne . Jednostką obmiarową jest komplet wykonanych prac dla poszczególnych elementów objętych niniejszą Specyfikacją Techniczną.

1.8. Odbiór robót

Odbiór robót obejmuje:

- odbiór robót zanikających lub ulegających zakryciu: bruzdy, przebiccia, itp
- odbiór ostateczny (całego zakresu prac)
- odbiór pogwarancyjny (po upływie okresu gwarancyjnego)

Odbiór ostateczny dokonywany jest po całkowitym zakończeniu robót na podstawie wyników pomiarów i badań jakościowych.

Odbiór pogwarancyjny dokonywany jest na podstawie oceny wizualnej obiektu dokonanej przez Nadzór Inwestycyjny przy udziale Wykonawcy.

Ogólne zasady odbioru robót podano w specyfikacji „Ogólne wymagania techniczne

1.9. Podstawa płatności

Ogólne wymagania dotyczące płatności podano w specyfikacji „Ogólne wymagania techniczne.

Płatność za wykonane prace objęte niniejszą specyfikacją należy przyjmować zgodnie z oceną jakości użytych materiałów i jakości wykonania robót na podstawie wyników pomiarów i badań.

Cena wykonania robót obejmuje wykonanie pełnego zakresu prac podanego w punkcie 1.1.3.

1.10. Przepisy związane

PN – 84/B-01400 Centralne ogrzewanie lub norma równoważna

PN-90/B-01430 Ogrzewnictwo. Instalacje centralnego ogrzewania lub norma

równoważna PN-82/B-02402 Ogrzewnictwo. Temperatuty ogrzewanych pomieszczeń w budynkach lub norma równoważna

PN-82/B-02403 Ogrzewnictwo. Temperatuty obliczeniowe zewnętrzne lub norma równoważna

PN-91/B-02413 Ogrzewnictwo i ciepłownictwo. Zabezpieczenia instalacji ogrzewań wodnych systemu otwartego lub norma równoważna

PN-91/B-02420 Ogrzewnictwo. Odpowietrzanie instalacji ogrzewań wodnych. Wymagania lub norma równoważna

PN-85/B-02421 Ogrzewnictwo i ciepłownictwo. Izolacja cieplna rurociągów, armatury i urządzeń. Wymagania i badania lub norma równoważna

PN-64/B-10400 Urządzenia centralnego ogrzewania w budownictwie powszechnym. Wymagania i badania techniczne przy odbiorze lub norma równoważna

PN-93/C-04607 Woda w instalacjach ogrzewania. Wymagania i badania dotyczące jakości wody lub norma równoważna

PN-90/M-75010 Termostatyczne zawory grzejnikowe. Wymagania i badania lub norma równoważna

PN-EN 442-1:1999 - Grzejniki. Wymagania i warunki techniczne lub norma równoważna

PN-EN 442-2:1999 - Grzejniki. Moc cieplna i metody badań lub norma równoważna

SPECYFIKACJA SZCZEGÓŁOWA INSTALACJA GAZU

Dla zadania:

BUDOWA WEWNĘTRZNEJ INSTALACJI GAZOWEJ DLA KOTŁÓW C.O. i
C.W.U. ORAZ KUCHNI GAZOWYCH WRAZ Z PRZEBUDOWĄ WENTYLACJI I
PRZEBUDOWĄ PRZEWODÓW KOMINOWYCH W BUDYNKU PRZY
UL.TRAUTMANA 7 W PIEKARACH ŚLĄSKICH

Inwestor:

Wspólnota Mieszkaniowa przy ul. Trautmana 7
ul. Teodora Trautmana 7; 41-946 Piekary Śląskie
reprezentowana przez Zakład Gospodarki Mieszkaniowej
ul. Gen. Jerzego Ziętka 60, 41-940 Piekary Śląskie

Opracował: mgr inż. Dariusz Słaby

Październik, 2022

1. WSTĘP

1.1. Przedmiot Szczegółowej Specyfikacji Technicznej

Przedmiotem niniejszej specyfikacji technicznej są wymagania dotyczące wykonania i odbioru robót w zakresie budowy instalacji gazu związanej ze zmianą źródła ciepła lokali mieszkalnych z pieca na paliwo stałe na kocioł gazowy dwufunkcyjny zasilający projektowaną instalację centralnego ogrzewania i ciepłej wody użytkowej oraz kuchni gazowe.

1.2. Zakres stosowania Szczegółowej Specyfikacji Technicznej

Specyfikacja techniczna jest stosowana jako dokument przetargowy i kontraktowy przy zlecaniu i realizacji robót wymienionych w punkcie 1.3.

1.3. Zakres robót objętych Szczegółową Specyfikacją Techniczną

Roboty, których dotyczy specyfikacja, obejmują wszystkie czynności umożliwiające i mające na celu wykonanie instalacji gazowej dla przedmiotowego budynku. Niniejsza specyfikacja techniczna związana jest z wykonaniem niżej wymienionych robót:

- o Wykonanie instalacji od reduktora do belek gazomierzy w technologii rur czarnych stalowych bez szwu łączonych przez spawania – część wspólna
- o Wykonanie instalacji od belek gazomierzy do odbiorników w mieszkaniach w technologii rur miedzianych łączonych przez zaprasowywanie
- o przywrócenie ubytków ścian do stanu pierwotnego po montażach i demontażach.

1.4. Ogólne wymagania dotyczące robót

- o Wykonawca robót jest odpowiedzialny za realizację robót zgodnie z dokumentacją projektową, specyfikacjami technicznymi, poleceniami nadzoru inwestycyjnego oraz zgodnie z art. 5, 22, 3 28 ustawy Prawo Budowlane i "Warunkami technicznymi wykonania i odbioru robót budowlano - montażowych. Tom II Instalacje sanitarne i przemysłowe". Arkady, Warszawa 1988.
- o Odstępstwa od projektu mogą dotyczyć jedynie zastąpienia zaprojektowanych materiałów - przypadku niemożliwości ich uzyskania –

przez inne materiały lub elementy o zbliżonych charakterystykach i trwałości. Wszelkie zmiany i odstępstwa od zatwierdzonej dokumentacji technicznej nie mogą powodować obniżenia wartości funkcjonalnych i użytkowych instalacji gazowej, a jeżeli dotyczą zamiany materiałów i elementów określonych w dokumentacji technicznej na inne, nie mogą powodować zmniejszenia trwałości eksploatacyjnej. Roboty montażowe należy realizować zgodnie z "Warunkami technicznymi wykonania i odbioru robót budowlano – montażowych. Tom II Instalacje sanitarne i przemysłowe", Polskimi Normami oraz innymi przepisami dotyczącymi przedmiotowej instalacji.

2. MATERIAŁY

- Do wykonania instalacji gazowej mogą być stosowane wyroby producentów krajowych i zagranicznych.
- Wszystkie materiały użyte do wykonania instalacji muszą posiadać aktualne polskie aprobaty techniczne lub odpowiadać Polskim Normom. Wykonawca uzyska przed zastosowaniem wyrobu akceptację Inspektora Nadzoru. Odbiór techniczny materiałów powinien być dokonywany według wymagań i w sposób określony aktualnymi normami.

2.1. Przewody

Źródłem gazu dla projektowanej instalacji jest przyłącze gazowe zakończone kurkiem głównym i reduktorem w skrzynce na ścianie szczytowej elewacji budynku. W budynku brak wewnętrznej instalacji gazowej. Projekt obejmuje:

- budowę wewnętrznej instalacji gazowej z rur stalowych łączonych przez spawanie
- budowę wewnętrznej instalacji gazowej z rur miedzianych łączonych zaciskowo - odcinki od gazomierzy do przyborów gazowych,
- montaż kotłów gazowych pod zasilanie CO oraz CWU oraz podłączenie przebrojonych kuchenek gazowych,
- wykonanie wkładów spalinowych, powietrzno-spalinowych oraz wentylacyjnych w wskazanych kominach,

Instalację prowadzoną od kurka głównego w piwnicach oraz nowe piony instalacji gazowej na klatce schodowej wykonać z rur stalowych, łączonych przez spawanie, rurą stalową czarną wg PN-80/H-74209. lub norma równoważna

Instalację gazową od pionu gazowego do podejść pod gazomierze wykonać z rur stalowych łączonych poprzez spawanie. Wszystkie elementy powinny być przygotowane prawidłowo (czystość, rozstaw, osiowość). Wadliwe spoiny zeszlifować lub wyciąć w całości. Rury stalowe zabezpieczyć powłoką antykorozyjną, następnie instalację należy oznaczyć farbą w kolorze ostrzegawczym żółtym. Rury stalowe należy łączyć za pomocą spawania gazowego stosując palnik. Płomień palnika powstaje w wyniku spalania gazu palnego (acetylenu) i tlenu. Złącze prawidłowo wykonane powinno mieć gładką,

lekko wypukłą powierzchnie bez widocznych wad. Powierzchniowe wady (karby), jeżeli są płytsze niż 0,6 mm, mogą być usunięte przez szlifowanie. Powierzchnie uszczelniające powinny być równoległe, osie rur powinny znajdować się na jednej prostej. Na złączach spawanych nie dopuszczalne są następujące wady powierzchniowe:

-pęknięcia

- przesunięcia krawędzi w złączach o jednakowych grubościach ścianek.

Instalację w lokalach projektuje się z rur miedzianych o średnicy DN 15-28 mm. łączonych za pomocą złączek zaciskowych. Połączenia armatury oraz odbiorników gazu wykonać metodą połączeń gwintowych. Do uszczelnienia połączeń gwintowych stosować taśmę teflonową posiadającą certyfikat dopuszczający stosowanie w instalacjach gazowych. Złączki zaprasowywane z miedzi do instalacji gazowych powinny posiadać wymagane prawem oznaczenia (na opakowaniu jednostkowym i/lub bezpośrednio na złączce) zawierające m.in. informacje o numerze Krajowej Deklaracji Zgodności, numerze Aprobaty Technicznej i numerze Certyfikatu oraz podstawowe dane techniczne. Grubość ścianek nie może być mniejsza niż 1 mm. Do zamontowania armatury jak kurki, filtry, dwuzłączki stosować tzw. "kształtki przejściowe" wykonane z miedzi lub brązu. Poziome odcinki instalacji montować ze spadkiem 4% w kierunku pionu lub urządzenia gazowego.

Przewody instalacji gazowej należy lokalizować w sposób umożliwiający bezpieczne użytkowanie innych, sąsiadujących instalacji (c.o., wodnej, elektrycznej, itd.). Poziome odcinki należy prowadzić co najmniej 10cm powyżej innych przewodów instalacyjnych w sposób umożliwiający ich konserwację. W miejscach skrzyżowań z innymi instalacjami należy zachować co najmniej 2cm odległości.

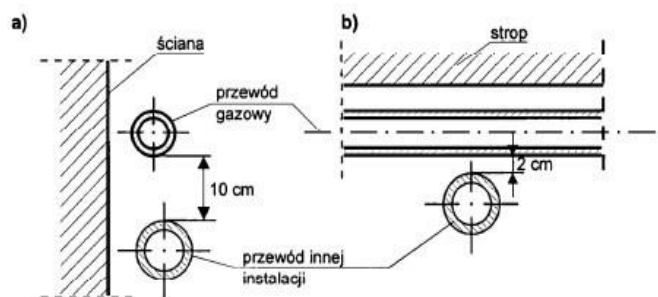

Rys. 164-1. Odległości pomiędzy przewodami gazowymi a przewodami innych instalacji; a) przewodami ułożonymi równoległe, b) przewodami krzyżującymi się

Przejścia przez przegrody konstrukcyjne prowadzi w tulejach ochronnych zgodnie z BN-82/8976-50/52, a wolną przestrzeń wypełnić elastycznym szczeliwem nie powodującym korozji. Średnica rury ochronnej powinna być większa co najmniej 20mm niż średnica zewnętrznej rury gazowej.

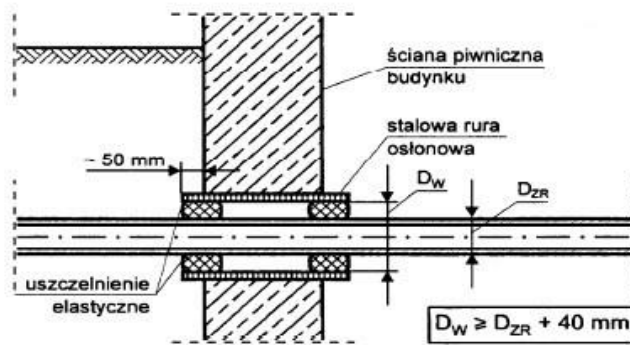

Rys. 164-3. Przykład przejścia przewodu gazowego przez ścianę piwnic

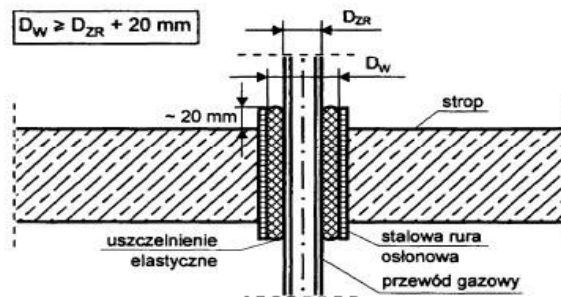

Rys. 165-1. Przykład przejścia przewodu gazowego przez strop w budynku

Podejścia do gazomierzy wykonać na konsoli stalowej fi 25. Przewody do ściany mocować za pomocą uchwytów wykonanych z materiału ogniotrwałego, odległość między uchwytami nie powinna być większa niż 3,0m. Gazomierze zlokalizować w metalowych szafkach ściennych na klatce schodowej, zabezpieczonych przed manipulacją osób niepowołanych metalowymi drzwiczkami zamykanymi, wyposażonymi w otwory wentylacyjne. Przed gazomierzem zamontować zawór kulowy Ø25, atestowany na gaz (ze znakiem „B”).

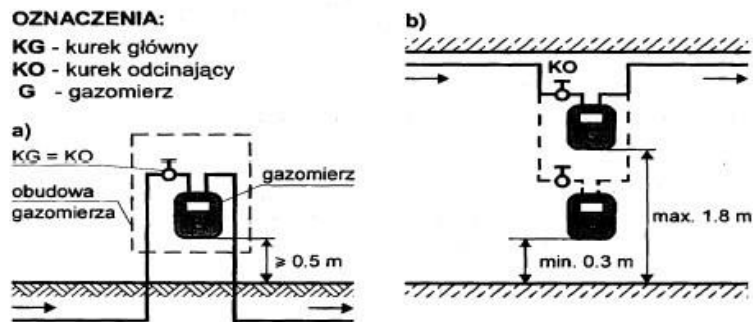

Rys. 168-1. Wysokość instalowania gazomierzy: a) poza budynkiem, b) w budynku

Należy zachować bezpieczne odległości od iskrzących urządzeń elektrycznych :

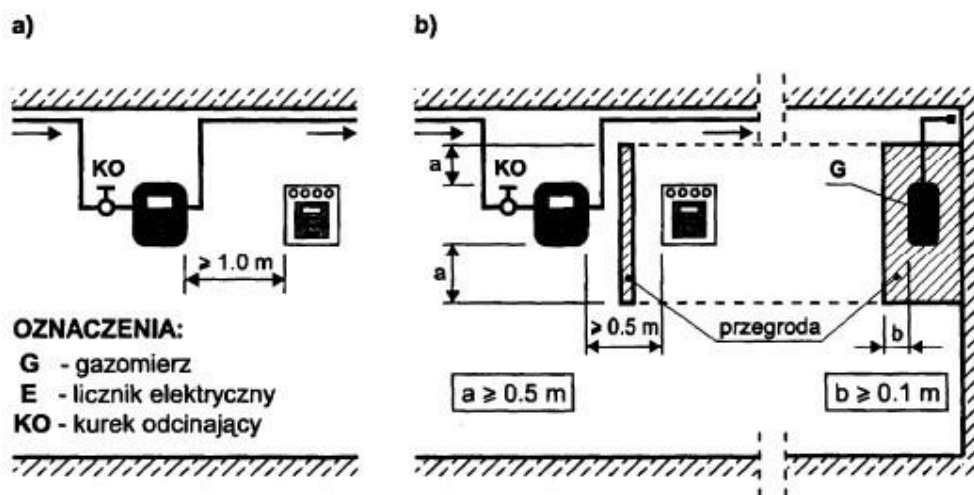

Rys. 168-3. Wzajemne usytuowanie gazomierza i licznika elektrycznego na tej samej wysokości; a) bez przegrody, b) z przegrodą

Istniejące urządzenia gazowe w mieszkaniach to: kuchenka gazowa czteropalnikowa z piekarnikiem i gazowy podgrzewacz wody przepływowej. Są to przeważnie urządzenia eksploatowane przez dłuższy już okres i mogą być nieszczelne lub niesprawne. Naprawa niesprawności lub nieszczelności urządzeń gazowych lokatora nie wchodzi w zakres niniejszego projektu i kosztorysu inwestorskiego. Aparaty gazowe muszą być dostosowane do spalania gazu ziemnego zaazotowanego podgrupy GZ-50.

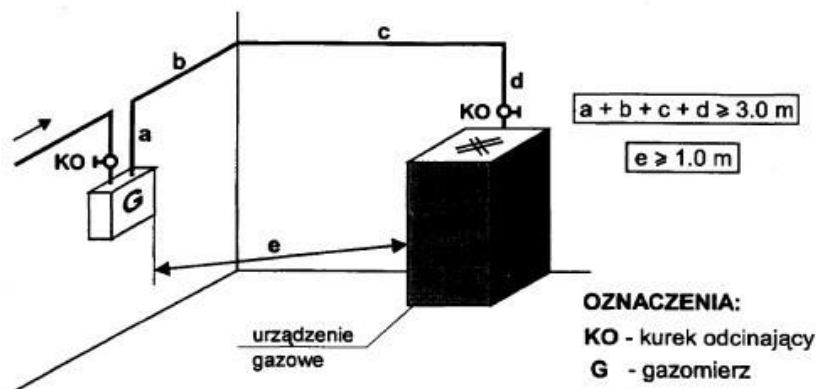

Rys. 167-1. Dopuszczalne odległości między gazomierzem a urządzeniem gazowym, a także innym paleniskiem

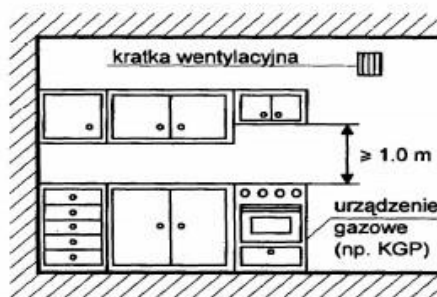

Rys. 173-2. Sytuowanie wyposażenia nad kuchniami lub kuchenkami gazowymi

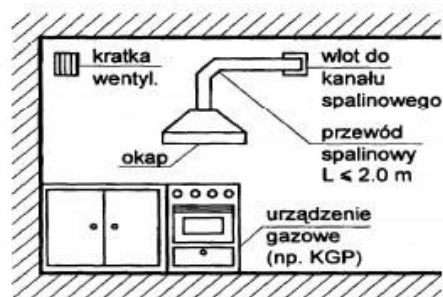

Rys. 173-3. Odprowadzenie spalin z kuchni lub kuchenek gazowych poprzez okap i wentylację pomieszczenia

UWAGA:

- Urządzenia gazowe wykazujące nieszczelność nie mogą być podłączone do instalacji gazowej
- Lokator powinien przedstawić wykonawcy poświadczenie przebrojenia urządzenia gazowego na gaz GZ-50, o ile na urządzeniu nie ma nalepki wskazującej na to.

2.2. Armatura i urządzenia

- Na podejściach do urządzeń zastosować zawory kulowe gwintowane do gazu,
- Przejścia Cu-Stal
- Stalowe tuleje ochronne,
- Filtry gazowe,
- Gazomierz miechowy G4 R130

- Piec gazowy dwufunkcyjny z zamkniętą komorą spalania wraz z zalecanym przewodem spalinowo powietrznym. Kotły powinny spełniać następujące wymagania: -klasa efektywności energetycznej dla c.o. – „A”,

3. SPRZĘT

Wykonawca jest zobowiązany do używania jedynie takiego sprzętu, który nie spowoduje niekorzystnego wpływu na jakość wykonywanych robót, zarówno w miejscu tych robót, jak też przy wykonywaniu czynności pomocniczych oraz w czasie transportu, załadunku i wyładunku materiałów.

4. TRANSPORT I SKŁADOWANIE

Rury w wiązkach muszą być transportowane na samochodach o odpowiedniej długości. Kształtki należy przewozić w odpowiednich pojemnikach. Podczas transportu, przeładunku i magazynowania rur i kształtek należy unikać ich zanieczyszczenia.

4.2. Armatura

Dostarczoną na budowę armaturę należy uprzednio sprawdzić na szczelność. Armaturę należy składować w magazynach zamkniętych. Armaturę, łączniki i materiały pomocnicze należy przechowywać w magazynach lub pomieszczeniach zamkniętych w pojemnikach.

4. WYKONANIE ROBÓT

5.1. Montaż rurociągów

- Rurociągi łączone będą zgodnie z “Warunkami technicznymi dla instalacji gazowych cz.I, II, III” wydanie Cobo-Profil Warszawa 1996 r.

- Rurociągi stalowe bez szwu łączyć przez spawanie. Połączenia spawane powinny być wykonywane po przygotowaniu końcówek do spawania zgodnie z wymaganiami przedmiotowej normy PN-ISO 676 (lub normą równoważną) . Natomiast kształty złączy spawanych połączeń króćców i odgałęzień po-winny być zgodne z przedmiotową normą PN-B-69012. (lub normą równoważną)

- Za gazomierzem projektowaną instalacją wykonać z rur miedzianych gat. SF-Cu w stanie twardym przeznaczonych do instalacji gazowych łączonych poprzez zaprasowanie.

Przed zamontowaniem należy sprawdzić, czy elementy przewidziane do zamontowania nie posiadają uszkodzeń mechanicznych oraz czy w przewodach nie ma zanieczyszczeń (ziemia, papiery i inne elementy).

Rur pękniętych lub w inny sposób uszkodzonych nie wolno używać.

Kolejność wykonywania robót:

- wyznaczenie miejsca ułożenia rur;
- wykonanie gniazd i osadzenia uchwytów;
- przecinanie rur;
- założenie tulei ochronnych;
- ułożenie rur z zamocowaniem wstępnym; - wykonanie połączeń.

Rurociągi należy mocować do stropów i ścian przed otynkowaniem przy użyciu haków, uchwytów lub

5.2. Montaż armatury i urządzeń

Wszystkie urządzenia należy montować zgodnie z zaleceniami zawartymi w DTR-ch oraz Instrukcjach montażu i eksploatacji urządzenia.

5.6. Badania i uruchomienie instalacji

- Instalacja wykonana z rur stalowych przed pomalowaniem elementów musi być poddana próbie szczelności.
- Próbę wykonać na ciśnienie 100 kPa w czasie 0,5 h. Próba jest pozytywna przy braku spadku ciśnienia.
- Do pomiaru ciśnień próbnych należy używać manometru, który pozwala na bezbłędny odczyt zmiany ciśnienia o 0,1 bar.
- Z próby ciśnieniowej należy sporządzić protokół.

5.7. Zabezpieczenie antykorozyjne zewnętrzne przewodów

Po przeprowadzeniu z wynikiem pozytywnym próby szczelności, rury stalowe czarne oczyścić do drugiego stopnia czystości wg instrukcji KOR-3A a następnie pomalować farbą podkładową i 2 razy farbą chlorokauczukową koloru żółtego.

5. KONTROLA JAKOŚCI ROBÓT

- Kontrola jakości robót związanych z wykonaniem instalacji gazowej powinna być przeprowadzona w czasie wszystkich faz robót zgodnie z wymaganiami Polskich Norm i "Warunkami technicznymi wykonania i odbioru robót budowlano – montażowych. Tom II Instalacje sanitarne i przemysłowe".

- Każda dostarczona partia materiałów powinna być zaopatrzona w świadectwo kontroli jakości producenta.
- Wyniki przeprowadzonych badań należy uznać za dodatni, jeżeli wszystkie wymagania dla danej fazy robót zostały spełnione. Jeśli którekolwiek z wymagań nie zostało spełnione, należy daną fazę robót uznać za niezgodną z wymaganiami normy i po dokonaniu poprawek przeprowadzić badanie ponownie.

7. ODBIÓR ROBÓT

Odbioru robót, polegających na wymianie instalacji c.o. należy dokonać zgodnie z "Warunkami technicznymi wykonania i odbioru robót budowlano – montażowych. Tom II Instalacje sanitarne i przemysłowe" oraz Warunkami technicznymi dla instalacji gazowych cz.I, II, III" wydanie CoboProfil Warszawa 1996 r., Normami Zakładowymi:

ZN-G-4120:2004 System dostawy gazu-Stacje gazowe-Wymagania Ogólne
ZN-G-4121:2004 System dostawy gazu-Stacje gazowe w przesyle i dystrybucji-Wymagania

Odbiory międzyoperacyjne należy przeprowadzić w stosunku do następujących robót:

- przejścia dla przewodów przez ściany i stropy (umiejscowienie i wymiary otworów);
- montaż przewodów zgodnie ze wskazanym spadkiem
- próba szczelności,
- malowanie rurociągów.

Z odbiorów międzyoperacyjnych należy spisać protokół stwierdzający jakość wykonania oraz przydatność robót i elementów do prawidłowego montażu.

Po przeprowadzeniu prób przewidzianych dla danego rodzaju robót należy dokonać końcowego odbioru technicznego instalacji gazowej.

Przy odbiorze końcowym powinny być dostarczone następujące dokumenty:

- dokumentacja projektowa z naniesionymi na niej zmianami w trakcie wykonywania robót;
- Dziennik Budowy;
- dokumenty dotyczące jakości zamontowanych elementów (świadectwa jakości wydane przez dostawców materiałów) .
- protokoły wszystkich odbiorów technicznych częściowych;
- protokół przeprowadzenia próby szczelności całej instalacji. Przy odbiorze końcowym należy sprawdzić:
 - zgodność wykonania z dokumentacją projektową oraz ewentualnymi zapisami w Dzienniku Budowy dotyczącymi zmian i odstępstw od dokumentacji projektowej;

- protokoły z odbiorów częściowych i realizację postanowień dotyczącą usunięcia usterek;
- aktualność dokumentacji projektowej
 - protokoły badań szczelności instalacji.

8. OBMIAR ROBÓT

Obmiar robót powykonawczy wykonać w jednostkach i zgodnie z zasadami przyjętymi w kosztorysowaniu.

9. PODSTAWA PŁATNOŚCI

Wymagania dotyczące płatności zostaną określone przez Inwestora w specyfikacji przetargowej.

10. PRZEPISY ZWIĄZANE

- “Warunki techniczne wykonania i odbioru robót budowlano – montażowych. Tom II Instalacje sanitarne i przemysłowe” Arkady 1988 r.
- Warunki techniczne dla instalacji gazowych cz.I, II, III” wydanie Cobo-Profil W-wa1996 r.
- Rozporządzenie Ministra Infrastruktury z dnia 12 kwietnia 2002r. w sprawie warunków technicznych , jakim powinny odpowiadać budynki i ich usytuowanie (Dz. U. Nr 75, poz. 690 z późniejszymi zmianami).

PN-83/M-54831 Gazomierze. Podział, oznaczenia, nazwy i określenia. lub norma równoważna

- PN-90/A-55529 Urządzenia grzejne gazowe dla zakładów zbiorowego żywienia. Ogólne wymagania i badania. lub norma równoważna
- PN-80/H-74219 Rury stalowe czarne lub norma równoważna
- PN-IEC 61024-1 Ochrona odgromowa obiektów budowlanych. Zasady ogólne lub norma równoważna
- PN-E-05204:1994 Ochrona przed elektrycznością statyczną. Ochrona obiektów, instalacji i równoważna
- PN-EN 1775:2001 Dostawa gazu. Przewody gazowe dla budynków. Maksymalne ciśnienie robocze ≤ 5 bar. Zalecenia funkcjonalne. lub norma równoważna
- ZN-G-4120:2004 System dostawy gazu-Stacje gazowe-Wymagania Ogólne lub norma równoważna

ZN-G-4121:2004 System dostawy gazu-Stacje gazowe w przesyłce i dystrybucji-Wymagania Wymagania lub norma równoważna

SPECYFIKACJA SZCZEGÓŁOWA BUDOWA PRZEWODÓW WENTYLACYJNYCH

Dla zadania:

BUDOWA WEWNĘTRZNEJ INSTALACJI GAZOWEJ DLA KOTŁÓW C.O. i
C.W.U. ORAZ KUCHNI GAZOWYCH WRAZ Z PRZEBUDOWĄ WENTYLACJI I
PRZEBUDOWĄ PRZEWODÓW KOMINOWYCH W BUDYNKU PRZY
UL. TRAUTMANA 7 W PIEKARACH ŚLĄSKICH

Inwestor:

Wspólnota Mieszkaniowa przy ul. Trautmana 7
ul. Teodora Trautmana 7; 41-946 Piekary Śląskie
reprezentowana przez Zakład Gospodarki Mieszkaniowej
ul. Gen. Jerzego Ziętka 60, 41-940 Piekary Śląskie

Opracował: mgr inż. Dariusz Słaby

Październik, 2022

I. Uporządkowanie i dobudowa kominów wentylacyjnych

1.1. Wstęp

1.1.1. Przedmiot specyfikacji

Przedmiotem niniejszej specyfikacji technicznej są wymagania dotyczące wykonania i odbioru robót związanych z uporządkowaniem przewodów kominowych i wentylacyjnych wynikających z potrzeb zapewnienia prawidłowej wentylacji pomieszczeń i odprowadzenia spalin w budynku mieszkalnym przy ul. Trautmana 7 w Piekarach Śląskich

1.1.2. Zakres stosowania specyfikacji

Specyfikacja Techniczna stosowana jest jako dokument przetargowy i kontraktowy przy zleceniu i realizacji robót wymienionych w punkcie 1.1.3

1.1.3. Zakres robót objętych specyfikacją

Ustalenia zawarte w niniejszej Specyfikacji Technicznej dotyczą prowadzenia robót przy wykonaniu następujących prac:

- demontaż starych wkładów spalinowych z kotłów/pieców węglowych
- wkłady spalinowe z kotłów gazowych
- wkłady typu „Alufol” do uszczelnienia kominów po piecach lub kotłach

Niniejsza SST zawiera warunki techniczne wykonania i odbioru montażu wkładów Kominowych, oraz budowy kominów wentylacyjnych.

Szczegółowy zakres czynności:

- zabudowa wkładów typu „Alufol” w kanałach po piecach i kotłach stałopalnych dla wentylacji grawitacyjnej
- zabudowa wkładów spalinowych fi80 oraz wkładów typu „Alufol” dla poboru powietrza do spalania oraz odprowadzenia spalin dla kotłów gazowych
- przebicie otworów pod kratki wentylacyjne,
- obsadzenie trójnika z odskraplaczem,
- obsadzenie kratek wentylacyjnych

- montaż nasady wentylacyjnej blaszanej o śr. wlotu minimum 150 mm., - po zakończeniu robót obiekt należy doprowadzić do stanu umożliwiającego jego prawidłową eksploatację,
- wywiezienie gruzu,
- sporządzenie opinii kominiarskiej.

Wkłady z rur kwasoodpornych do kotłów CO

- sprawdzenie przewodów kominowych kamerą wraz z przygotowaniem kanału kominowego do montażu wkładu kwasoodpornego,
- montaż w przewodach kominowych rur kwasoodpornych o średnicy 80 - system spalinowy, zabudowa wkładu „Alufol” dla zasysu świeżego powietrza,
- po zakończeniu robót obiekt należy doprowadzić do stanu umożliwiającego jego prawidłową eksploatację,
- wywiezienie gruzu
- sporządzenie opinii kominiarskiej.

1.4. Określenia podstawowe

Określenia podane w niniejszej ST są zgodne z obowiązującymi normami oraz przepisami i oznaczają:

roboty budowlane – wszystkie prace budowlane związane z

realizacją robót, Wykonawca – osoba lub organizacja wykonująca

roboty budowlane, wykonanie – wszystkie działania przeprowadzane

w celu wykonania robót, procedura – dokument zapewniający jakość;

definiujący, jak, kiedy, gdzie i kto wykonuje i kontroluje poszczególne

operacje robocze; procedura może być zastąpiona normami,

aprobatami technicznymi i instrukcjami,

ustalenia projektowe – ustalenia podane w dokumentacji projektowej zawierające

dane opisujące przedmiot i wymagania dla określonego obiektu lub roboty oraz

niezbędne do jego wykonania.

1.5. Ogólne wymagania dotyczące robót

Wykonawca robót jest odpowiedzialny za jakość ich wykonania oraz za ich zgodność z Szczegółową Specyfikacją Techniczną, poleceniami Inspektora Nadzoru, Opinią kominiarską.

Warunki techniczne powinny być stosowane do przewodów spalinowych w budynkach

1.5.1. Otwory wlotowe do przewodów spalinowych

- a) otwory wlotowe do przewodów spalinowych powinny być połączone z piecami gazowymi kąpielowymi lub innymi urządzeniami gazowymi wymagającymi odprowadzenia spalin do przewodu spalinowego, za pomocą szczelnie połączonych rur z blachy stalowej kwasoodpornej. Na kotle należy zamontować trójnik z deklek jako rewizję. Długość rury nie może przekraczać 2.0m, w tym odcinek pionowy nad przybozem nie powinien być krótszy niż 22cm. zmiany kierunków rury powinny być wykonywane o łagodnych łukach.
- b) W miejscu wejścia rury spalinowej powinna być osadzona w murze rozeta blaszana ściśle pasująca do średnicy rury
- c) Połączenie rury spalinowej z przewodem spalinowym powinno być wykonane bez zmniejszenia przekroju przewodu.
- d) W mieszkaniu system spalniowo-powietrzny wykonać z rur koncentrycznych 125/80
- e) W kominie osadzić kolano koncentryczne 125/80, na którego część powietrzną należy założyć „Alufol”
- f) Do przestrzeni we wkładzie „Alufol” zabudować wkład ze stali kwasoodpornej fi80 stosując obejmy dystansowe co 2 mb wkładu.
- g) Na zakończeniu komina zabudować płytę dachową z kołnierzem nie ograniczając przekroju przestrzeni do poboru powietrza do spalania,
- h) Na zakończeniu wkładu spalinowego zabudować ustnik fi80

1.5.3. Wyloty przewodów

- 1) Wyloty przewodów dymowych i spalinowych powinny być wyprowadzone ponad dach na wysokość zabezpieczającą wylot przed zadmuchiwaniem przez wiatr.
- 2) wyloty przewodów z komina powinny znajdować się ponad płaszczyzną wyprowadzoną pod kątem 12° w dół od poziomu najwyższej przeszkody (zasłony) znajdującej się w odległości do 10m, przy czym dach o nachyleniu połaci dachowych ponad 12° należy uważać za przeszkodę.
- 3) Poza wymienionymi powyżej wymaganiami powinny być zachowane następujące warunki:

- a) przy dachach płaskich wyloty komina powinny znajdować się co najmniej o 60 cm wyżej od kalenicy, niezależnie od konstrukcji dachu i pokrycia.
- b) przy dachach stromych (o kącie nachylenia połaci dachowych > 12 stopni) wyloty komina powinny znajdować się:
 - w przypadku dachu o pokryciu nieognioochronnym - co najmniej o 60cm wyżej od kalenicy dachu
 - w przypadku dachu o pokryciu ognioochronnym - co najmniej o 30cm wyżej od powierzchni dachu oraz w odległości mierzonej w kierunku poziomym od tej powierzchni co najmniej 100cm
- c) w dachach wgłębianych, niezależnie od wymagań obowiązujących przepisów, wyloty przewodów powinny być wyższe od obrzeży budynku o co najmniej 60 cm.
- d) długość kanału spalinowego mierzona od osi wlotu przewodu spalinowego do krawędzi wylotu kanału ponad dach powinna być nie mniejsza niż 2m
- e) wyloty kanałów spalinowych, jeżeli wynika to z warunków pracy urządzeń, powinny być zaopatrzone w wywietrzniki dobrane do ilości spalin, długości odcinków pionowych,

1.5.4.Otworki wycierowe (wyczystki) i rewizyjne

- 1) Otworki wycierowe (wyczystki) przewodów z palenisk usytuowanych w pomieszczeniach, w których znajduje się wlot, powinny być umieszczone na wysokości 30 cm od podłogi
- 2) indywidualny przewód dymowy powinien mieć otwór wyczystny umieszczony poniżej połączenia z przewodem najniższej położonego paleniska.
- 3) Otwór wyczystny umieszczony w piwnicy powinien znajdować się na wysokości 100 120cm od podłogi,
- 4) W szczególnych przypadkach stromych dachów dopuszcza się umieszczenie na poddaszu dodatkowego otworu służącego do oczyszczania komina - pod warunkiem zastosowania hermetycznego zamknięcia drzwiczkami.
- 5) Otwór wyczystny powinien być zaopatrzony w szczelne, niepalne i trwałe drzwiczki wyczystne o przekroju 14x21 (ok.300cm²) osadzone w sposób trwały w otworze trzonu w piwnicy, a w przypadku budynków niepodpiwniczonych nad podłogą najniższej kondygnacji.

1.5.5. Elementy wsadów kominowych kwasoodpornych i żaroodpornych umożliwiają zabezpieczenia wewnętrznych powierzchni przewodów kominowych odprowadzających spaliny i przystosowanie starych istniejących kominów do nowych warunków. Zastosowanie systemu polega na doborze odpowiednich parametrów nowego komina, jego średnicy zależnej od nowego urządzenia grzewczego i wysokości istniejącego komina i wprowadzeniu kolejno nowego komina stalowego do istniejącego komina ceramicznego. Do przeprowadzenia prawidłowego doboru średnicy komina służą specjalne diagramy. Zabudowa przewodu spalinowego i dymowego powinna być przeprowadzona przez przeszkolony personel i powinna uwzględniać aktualne przepisy prawa budowlanego, zalecenia inwestora i zalecenia producenta systemu.

2. MATERIAŁY

2.1 Wkłady z rur kwasoodpornych

- rury o średnicy 80/125, ze stali kwasoodpornej grubości 0,6 mm. System powietrzno-spalinowy do odprowadzania spalin z pieców opalanych gazem i olejem opałowym,
- trójnik, rewizja i odstojnik,

2.2 Wkłady z rur ocynkowanych (wkłady ocynkowane muszą być zakończone nasadą którą trzeba wliczyć w cenę za mb rury)

- rury o średnicy minimum 150 mm, ze stali ocynkowanej grubości 0,6 mm, stosowanych jako wkłady do istniejących przewodów kominowych. System do wentylacji grawitacyjnej w pomieszczeniach,
- kratki wentylacyjne,
- trójnik z odskraplaczem,
- nasada wentylacyjna blaszana o śr. wlotu minimum 130 mm typu „H”

2.3. elementy przewodów spalinowych

- a) trójnik
- b) kolana i kolana z wyczystkami
- c) daszki
- d) redukcje
- e) maskownice
- f) denko skraplacza
- g) wyczystka
- h) drzwiczki

- i) ustnik
- j) Rozeta

3. SPRZĘT

Wykonawca jest zobowiązany do używania jedynie takiego sprzętu, który nie spowoduje niekorzystnego wpływu na jakość wykonywanych robót, zarówno w miejscu tych robót, jak też przy wykonywaniu czynności pomocniczych oraz w czasie transportu, załadunku i rozładunku materiałów. Jeżeli w trakcie montażu wkładu kominowego istnieje potrzeba wiercenia, szlifowania, bądź przecinania materiału, należy używać narzędzi przeznaczonych do obróbki stali stopowych, co przyczynia się do znacznego wydłużenia żywotności komina. Wykonawca powinien posiadać kamerę inspekcyjną do przeglądu przewodów kominowych.

4. TRANSPORT

4.1. Transport materiałów

- Materiały na budowę powinny być przewożone odpowiednimi środkami transportu żeby uniknąć trwałych odkształceń, zgodnie z przepisami BHP i ruchu drogowego.
- Składowanie wg zaleceń producentów urządzeń.

5. WYKONANIE ROBÓT

Branża budowlana

1. Wykonać przebicia w ścianach i stropach zgodnie z przebiegiem przewodów;
2. Wykonać wsporniki pod przewody prowadzone na ścianach,
3. Wykonać przełączenia zgodnie z opinią kominiarską,
4. Naprawić pokrycia dachu po przejściach przez dach,
5. Wymontować i zamontować kratki,
6. Przed zamontowaniem wkładu kominowego w kominie należy go oczyścić.
7. Przy zamurowaniach ścian komina należy unikać jakiegokolwiek kontaktu zaprawy z elementami wkładu kominowego. Zawarte w zaprawie murarskiej związki chloru, nawet przy nikłym kontakcie ze stalą 1.4404 powodują zniszczenia wkładu kominowego.

Montaż wkładów kominowych

Wkłady kominowe należy instalować w przewodzie kominowym centrycznie i stabilnie. Połączenie przewodów długościowych i kształtek następuje wtykowo

przypadku zaistnienia odpowiednich możliwości technicznych przewod dymowy może zostać zaizolowany termicznie. Średnica przewodu łączącego urządzenia grzewczego z przewodem powinna być

identyczna ze średnicą króćca wylotowego spalin w przewidywanym do podłączenia urządzeniu grzewczym. Nie można również stosować redukcji zmniejszających przekrój przewodu odprowadzającego spaliny na całej długości przewodu łączącego, jak i też przewodu spalinowego. Ewentualne przejścia ze średnicy przewodu spalinowego do średnicy przewodu łączącego może nastąpić poprzez zastosowanie trójników o odpowiedniej kombinacji średnic. Przewód spalinowy powinien być tak dobrany, by oprócz warunków wymienionych wyżej, zapewniał temperaturę spalin na całej długości komina, do wlotu komina włącznie, wyższą od punktu rosy dla spalin z danego urządzenia grzewczego. Od trójnika do górnej krawędzi komina instaluje się elementy długościowe, które łączone są między sobą wtykowo, a ich ilość zależna jest od wysokości komina. Dla czyszczenia i kontroli przewodu spalinowego w dolnej części komina musi być zainstalowana kształtka rewizyjna - wyczystka. Otwór ten powinien być łatwo dostępny oraz wyposażony w szczelne zamknięcie wykonane z materiału niepalnego-drzwiczki czyszczak. W przypadku gdy grubość komina jest znaczna, należy stosować przedłużenie wyczystki, o tak odpowiednio dobranej długości, by element zamykający otwór rewizyjny licował z powierzchnią zewnętrzną komina. Dla odprowadzenia kondensatu i nadmiaru deszczówki, która może się dostać do przewodu spalinowego należy stosować odskraplacz.. Na wylocie przewodu spalinowego z komina powinna zostać zainstalowana płyta dachowa, zamykająca przewód kominowy. Przewód spalinowy powinien być zakończony w sposób umożliwiający swobodne jego wydłużanie się z uwagi na rozszerzalność cieplną stali. Na płycie dachowej może być zainstalowana kształtka -parasol, zapobiegająca przenikaniu do przewodu spalinowego nadmiaru opadów atmosferycznych. Parasol posiada zainstalowany od spodu stożek, który powoduje spływanie kondensatu do wnętrza komina.

Otwory rewizyjne i możliwość czyszczenia instalacji

Czyszczenie instalacji powinno być zapewnione przez zastosowanie otworów rewizyjnych w przewodach instalacji lub demontaż elementu składowego instalacji.

- Otwory rewizyjne powinny umożliwiać oczyszczenie wewnętrznych powierzchni przewodów, a także urządzeń i elementów instalacji, jeśli konstrukcja tych urządzeń i elementów nie umożliwia ich oczyszczenia w inny sposób.
- Wykonanie otworów rewizyjnych nie powinno obniżać wytrzymałości i szczelności przewodów, jak również własności cieplnych, akustycznych i przeciwpożarowych. - Elementy usztywniające i inne elementy wyposażenia przewodów powinny być tak zamontowane, aby nie utrudniały czyszczenia przewodów.
- Elementy usztywniające wewnątrz przewodów o przekroju prostokątnym powinny mieć opływowe kształty, najlepiej o przekroju kołowym. Niedopuszczalne jest stosowanie taśm perforowanych lub innych elementów trudnych do czyszczenia.
- Nie należy stosować wewnątrz przewodów ostro zakończonych śrub lub innych elementów, które mogą powodować zagrożenie dla zdrowia lub uszkodzenie urządzeń czyszczących.
- Nie dopuszcza się ostrych krawędzi w otworach rewizyjnych, pokrywach otworów i drzwiach rewizyjnych.
- Pokrywy otworów rewizyjnych i drzwi rewizyjne urządzeń powinny się łatwo otwierać.

6. KONTROLA JAKOŚCI ROBÓT

Celem kontroli działania przewodów jest potwierdzenie możliwości działania instalacji zgodnie z wymaganiami i czy poszczególne elementy zostały prawidłowo zamontowane i działają efektywnie.

Po wykonaniu instalacji kontrolą obejmuje się sprawdzenie:

- drożności kanału spalinowego,
- szczelności połączeń,
- ciągu komina,
- prawidłowości wykonania połączeń,
- normatywnego wyprowadzenia ponad dach

7. OBMIAR ROBÓT

Jednostką miary dla przewodów jest – mb, dla pozostałych elementów szt.

8. ODBIÓR ROBÓT

Po kontrolnym sprawdzeniu instalacji p.6 odbiór formalny polega na :

- sprawdzeniu zgodności wykonania instalacji z projektem (jeżeli był wymagany) z zaleceniami kominiarskimi,
- sprawdzeniu aktualności atestów na użyte do budowy instalacji materiały konstrukcyjne, izolacyjne i montażowe.
- Odbiór instalacji odprowadzenia spalin wykonywany jest przez Inspektora Nadzoru oraz uprawnionego Mistrza Kominiarskiego aktualnie obsługującego daną nieruchomość (dany rejon), który wystawi stosowną opinie-protokół kominiarski. Niedopuszczane są do odbioru opinie kominiarskie wystawione przez firmę, która zamontowała wsad kominowy. - po zakończeniu procedury odbiorowej Inspektor Nadzoru sporządza ostateczny protokół odbioru robót, który stanowi podstawę wystawienia faktury.

9. ROZLICZENIE ROBÓT

9.1. Płatności .

Zgodnie z zawartą umową

9.2. Ustalenia szczegółowe

Rozlicza się za wykonaną i odebraną ilość [mb] zamontowanego wkładu, elementy i urządzenia [szt].

10. DOKUMENTY ODNIESIENIA

10.1. Przepisy ogólne

- Ustawa Prawo budowlane z dnia 7 lipca 1994 r (Dz.U. Nr 106/00 póź. 1126, Nr 109/00 póź.zm.)
- Rozporządzenie Ministra Infrastruktury z dnia 12 kwietnia 2002 r. w sprawie warunków technicznych jakim powinny odpowiadać budynki i ich usytuowanie (Dz.U. Nr 75/02 póź.zm.)

10.2. Inne dokumenty i instrukcje

- PN-86/M-40142 Elementy przewodu dymowego domowych urządzeń grzewczych [PN-49] lub norma równoważna
- PN-87/M-40307 Ogrzewacze pomieszczeń gazowe konwekcyjne. Wymagania i badania [PN-59] lub norma równoważna
- PN- 89/B-10425 Przewody dymowe ,spalinowe i wentylacyjne murowane z cegły.
Wymagania techniczne przy odbiorze [PN-17] lub norma równoważna
- PN-93/B-02870 Badania ogniowe. Małe kominy. Badania w podwyższonych temperaturach [PN-14] lub norma równoważna
- PN-EN 1443:2001 Kominy. Wymagania ogólne [PN-EN-13] lub norma równoważna
- PN-86/M-40305 Urządzenia gazowe użytku domowego [PN-57] lub norma równoważna

SPECYFIKACJA SZCZEGÓŁOWA INSTALACJA WOD-KAN

Dla zadania:

BUDOWA WEWNĘTRZNEJ INSTALACJI GAZOWEJ DLA KOTŁÓW C.O. i
C.W.U. ORAZ KUCHNI GAZOWYCH WRAZ Z PRZEBUDOWĄ WENTYLACJI I
PRZEBUDOWĄ PRZEWODÓW KOMINOWYCH W BUDYNKU PRZY
UL.TRAUTMANA 7 W PIEKARACH ŚLĄSKICH

Inwestor:

Wspólnota Mieszkaniowa przy ul. Trautmana 7
ul. Teodora Trautmana 7; 41-946 Piekary Śląskie
reprezentowana przez Zakład Gospodarki Mieszkaniowej
ul. Gen. Jerzego Ziętka 60, 41-940 Piekary Śląskie

Opracował: mgr inż. Dariusz Słaby

Październik, 2022

1. Wstęp

Przedmiotem niniejszej specyfikacji jest projekt instalacji wewnętrznej wodno– kanalizacyjnej związany ze zmianą źródła ciepła ciepłej wody użytkowej oraz montażu kotła gazowego kondensacyjnego dwufunkcyjnego we wszystkich lokalach w budynku.

1.1 Zakres stosowania

Specyfikacja techniczna jest stosowana jako dokument przetargowy i kontraktowy przy zlecaniu i realizacji robót wymienionych w punkcie 1.2.

1.2 Zakres robót objętych specyfikacją techniczną.

Specyfikacja obejmuje wszystkie czynności umożliwiające i mające na celu wykonanie prac wymienionych w punkcie 1.

Swoim zakresem obejmuje w szczególności:

- o przepięcie w niezbędnym zakresie instalacji wody zimnej i ciepłej do nowego źródła ciepła
- o montaż instalacji wody zimnej i ciepłej, wykonanie odprowadzenia skroplin z kotła gazowego kondensacyjnego, przywrócenie ścian do stanu surowego po wykonaniu instalacji wod-kan, kontrola jakości, próby ciśnieniowe, płukanie i dezynfekcja przewodów wodnych, zabezpieczenie przed korozją, wykonanie izolacji termicznej przewodów wodnych, doprowadzenia powierzchni ścian do stanu surowego, odbiory końcowe.

1. Materiały

Należy stosować materiały krajowe i zagraniczne posiadające aprobaty techniczne wydane przez odpowiednie Instytuty Badawcze. Za jakość materiałów i urządzeń przeznaczonych do robót odpowiada wykonawca robót. Nie dotyczy to materiałów dostarczonych bezpośrednio przez Inwestora. Wszystkie elementy mające styczność z wodą pitną powinny być wykonane z materiałów nie wpływających ujemnie na jakość wody i posiadających świadectwo dopuszczenia do stosowania wydane przez jednostkę uprawnioną przez Ministra Zdrowia.

Instalacje muszą być wykonywane z materiałów podanych w ST i składać się z elementów wchodzących w skład jednego systemu.

2.1 Elementy instalacji wodnej

Projektowaną instalację wewnętrzną wody zimnej oraz ciepłej należy wykonać z rur systemowych z polipropylenu PP-R typu 3. Instalację zaprojektowano z rur polipropylenowych jednorodnych typoszeregu ciśnieniowego rur PN 16 – instalacje wody zimnej i ciepłej o temperaturze do 60°C i ciśnieniu roboczym do 1,0 MPa.

Przed zamontowaniem należy sprawdzić, czy elementy przewidziane do zamontowania nie posiadają uszkodzeń mechanicznych oraz czy w przewodach nie ma zanieczyszczeń. Rur pękniętych lub uszkodzonych w inny sposób nie wolno używać.

Instalacja wodna:

- Rury PP-R PN16 do wody Ø16, Ø 20, Ø 25, z kształtkami dla instalacji użytkowej,
- armatura czerpalna PN10 (poza zakresem wykonawcy)
- zawory kulowe, zawory ćwierć obrotowe,
- tuleje ochronne na przejściach przez przegrody
- izolacja cieplna z otuliny PE, - zawory odcinające.

2.2 Elementy instalacji kanalizacyjnej

Instalacja kanalizacyjna:

- Rury PVC Ø 32 odprowadzające kondensat z kotła gazowego,

3. Sprzęt

Wykonawca jest zobowiązany do używania jedynie takiego sprzętu, który nie spowoduje niekorzystnego wpływu na jakość wykonywanych robót, zarówno w miejscu tych robót, jak też przy wykonywaniu czynności pomocniczych oraz w czasie transportu, załadunku i wyładunku materiałów.

4. Transport

Należy stosować jedynie takie środki transportu, które nie wpływają niekorzystnie na jakość wykonywanych robót. Na środkach transportu materiały należy zabezpieczyć przed ich przemieszczaniem. Powinny być poukładane zgodnie z warunkami transportu wydanymi przez wytwórcę.

5. Wykonywanie robót

Do rozpoczęcia montażu instalacji wodnych i kanalizacyjnych można przystąpić po stwierdzeniu kierownika budowy, iż możliwe jest wykonywanie robót zgodnie z przepisami bezpieczeństwa pracy. Roboty należy przeprowadzać zgodnie z dokumentacją techniczną. Ewentualne odstępstwa muszą być zaakceptowane przez Inwestora i projektanta.

5.1 Instalacja wodna

5.1.1 Przewody

Przed przystąpieniem do montażu instalacji wodociągowej należy:

- Odciąć istniejące źródło ciepłej wody,
- wyznaczyć miejsca układania rur, kształtek i armatury,
- wykonać otwory i obsadzić uchwyty, podpory i podwieszenia,
- wykonać otwory w ścianach i stropach dla przejść przewodów wodociągowych. Po wykonaniu czynności j.w. należy przystąpić do właściwego montażu rur, kształtek i armatury.

Przewody należy prowadzić po ścianie wg dokumentacji technicznej. Montaż instalacji przeprowadzić zgodnie z instrukcjami producentów. Rury należy ciąć przy pomocy nożyc do tego przeznaczonych, a krawędzie fazować i oczyścić z ewentualnych zadziorów.

Przy wykonywaniu połączeń należy ściśle przestrzegać przepisy BHP.

Przy wykonywaniu połączeń z armaturą należy stosować gwintowane łączniki przejściowe. Połączenia gwintowe należy wykonywać przy pomocy taśmy teflonowej czy pasty uszczelniającej. Połączenia skręca się wstępnie ręcznie, a następnie dokręca za pomocą narzędzi uniwersalnych. Bez względu na dokręcanie niedopuszczalne jest dokonywanie tego zbyt słabo lub zbyt mocno, a także powodowanie mechanicznego uszkodzenia łączonych elementów.

Przy przejściach przewodów przez ściany i stropy należy zastosować przepust w tulei ochronnej.

Po wykonaniu instalacji należy przeprowadzić badania na szczelność. Badania należy wykonać przed zakryciem bruzd. Po przeprowadzonych odbiorach instalacji, przegrodę uzupełnić i przywrócić do stan pierwotnego, odmalowując jej odbudowaną powierzchnię.

5.1.2 Armatura

Zastosowana armatura powinna odpowiadać warunkom pracy instalacji (ciśnienie i temperatura).

5.2 Instalacja kanalizacyjna

5.2.1 Przewody

Odprowadzenie skroplin z projektowanego kotła kondensacyjnego wykonać do najbliższego pionu/poziomu kanalizacyjnego rurami PVC Ø 25/32. Do cięcia rur należy wykorzystywać piły o drobnych ząbkach, a przede wszystkim należy pamiętać o zachowaniu kąta prostego. Prowadzenie instalacji powinno być

zgodne z zaleceniami norm: PN-81/C-10700 „Instalacje kanalizacyjne. Wymagania i badania przy odbiorze” (lub norma równoważna). Przewody powinny być mocowane do konstrukcji budynku za pomocą uchwytyów lub obejm.

6. Kontrola jakości robót

Kontrola jakości wykonanych robót obejmuje:

1. Sprawdzenie zgodności wykonania instalacji z dokumentacją projektową co do zgodności zabudowanych materiałów oraz tras i rozprowadzenia instalacji.
2. Sprawdzenie poprawności i jakości wykonania montażu wszystkich elementów i połączeń.
3. Sprawdzenie poprawności wykonania izolacji przewodów, mocowań zabezpieczenia antykorozyjnego.
4. Wykonanie próby szczelności
5. Wykonanie próby ciśnieniowej

Wszystkie badania powinny być przeprowadzone przed zakryciem instalacji. Wyniki przeprowadzonych badań powinny być ujęte w formie protokołu.

6.1 Próba szczelności

Dla instalacji wody po zakorkowaniu otworów w przewodach należy instalację napęlić wodą wodociągową lub z innego źródła, dokładnie odpowietrzając przewody. Po napełnieniu przeprowadzić kontrolę zwracając uwagę czy połączenia przewodów i armatury są szczelne.

Szczelność podejść i pionów kanalizacji sanitarnej należy sprawdzić w czasie swobodnego przepływu wody. Kanalizacyjne przewody odpływowe dla ścieków sanitarnych sprawdza się na szczelność po napełnieniu wodą powyżej kolana łączącego pion z poziomem poprzez oględziny.

6.2 Próba ciśnieniowa

Próbę ciśnieniową wykonać dla instalacji wodnej po pozytywnej próbie szczelności. Za pomocą ręcznej pompki lub specjalnego agregatu pompowego należy podnieść ciśnienie w instalacji do wartości 1,5-krotnej wartości najwyższego ciśnienia roboczego, lecz nie mniejszej niż 0,9 MPa. Instalację uważa się za szczelną, jeżeli na zamontowanym manometrze w ciągu dwóch godzin spadek ciśnienia nie będzie większy niż 0,02 MPa.

7. Obmiar robót

Jednostką obmiaru robót jest 1 mb wykonanej instalacji wodnej lub kanalizacyjnej.

8. Odbiór robót

Należy przeprowadzić zależnie od konieczności odbiory międzyoperacyjne, częściowe i odbiór końcowy. Wszystkie odbiory przeprowadzić zgodnie z Warunkami Technicznymi Wykonania i Odbioru Robót Budowlano – Montażowych Część II – Instalacje Sanitarne i Przemysłowe”.

8.1 Odbiór częściowy

Odbiorowi częściowemu należy poddać te części robót, które zanikają w czasie postępu robót (bruzdy, przebiccia), oraz elementy których sprawdzenie jest niemożliwe lub utrudnione w fazie odbioru końcowego (instalacje prowadzone pod tynkiem, zaizolowane). Każdorazowo po przeprowadzonym odbiorze częściowym należy sporządzić protokół i dokonać wpisu w dzienniku budowy.

8.2 Odbiór końcowy

Przy odbiorze końcowym należy przedłożyć:

1. Protokoły odbiorów częściowych, protokoły z prób szczelności i próby ciśnieniowej
2. Dokumentację techniczną z naniesionymi na niej zmianami i uzupełnieniami w trakcie wykonywania robót
3. Dziennik budowy
4. Dokumenty dotyczące jakości wbudowanych elementów W szczególności należy skontrolować:
 1. Użycie właściwych materiałów i armatury
 2. Prawdliwość wykonania połączeń
 3. Jakość zastosowanych materiałów uszczelniających oraz wykonania izolacji antykorozyjnej i cieplnej
 4. Wielkość spadków i wymiar średnic przewodów
 5. Prawdliwość wykonania podpór przewodów oraz odległość między nimi
 6. Prawdliwość ustawienia armatury
 7. Zgodność wykonania instalacji z dokumentacją projektową

9. Przepisy związane

- PN-81/B-107000 - Instalacje wewnętrzne wodociągowe i kanalizacyjne. Wymagania i badania przy odbiorze. Wspólne wymagania i badania. lub norma równoważna
- PN-81/B-107000.01 - Instalacje wewnętrzne wodociągowe i kanalizacyjne.

Wymagania i badania przy odbiorze. Instalacje kanalizacyjne lub norma równoważna

- PN-81/B-107000.02 - Instalacje wewnętrzne wodociągowe i kanalizacyjne. Wymagania i badania przy odbiorze. Przewody wody zimnej i ciepłej z rur stalowych ocynkowanych. lub norma równoważna
- PN-92/B-01706- Instalacje wodociągowe. Wymagania w projektowaniu. PN-92/B-01706/Az1:1999 - Instalacje wodociągowe. Wymagania w projektowaniu - Zmiana Az1 lub norma równoważna
- PN-92/B-01707- Instalacje kanalizacyjne. Wymagania w projektowaniu. Warunki Techniczne Wykonania i Odbioru Robót Budowlano– Montażowych Część II – Instalacje Sanitarne i Przemysłowe” lub norma równoważna
- PKTSGGiK – Warunki techniczne wykonania i odbioru rurociągów z tworzyw sztucznych
- PN-79/H-74244 – Rury stalowe ze szwem przewodowe lub norma równoważna
- PN-79/H-74220 – Rury stalowe bez szwu ciągnione i walcowane ogólnego przeznaczenia lub lub norma równoważna norma równoważna
- PN-B-10720:1998 - Wodociągi. Zabudowa zestawów wodomierzowych w instalacjach wodociągowych. Wymagania i badania przy odbiorze. lub norma równoważna
- PN-80/C-89205 - Rury kanalizacyjne z nieplastyfikowanego polichlorku winylu. PN-ISO 4064-2 + Ad1 październik 1983:1997 - Pomiar objętości wody w przewodach.
 - o Wodomierze do wody pitnej zimnej. Wymagania instalacyjne. lub norma równoważna

